

Cellule de refroidissement et surgélation 3 niveaux GN 1/1, gamme FASTER



Informations produit

- › Construction intérieure et extérieure en Steel PET.
- › Compatible GN1/1 uniquement
- › Régulation électronique simple :
- › - Affichage des informations en toutes lettres pour une utilisation facilitée.
- › - Avertisseur sonore et visuel de fin de cycle.
- › - Passage automatique en mode conservation en fin de cycle.
- › - Mémorisation des cycles HACCP exportables sur clé USB.
- › - Pré-refroidissement automatique de la chambre lors de la programmation.
- › Sonde à coeur de série.
- › Pieds réglables en hauteur.
- › Isolation polyuréthane injecté sans HCFC, épaisseur 50mm.
- › Porte ferrée à gauche. Possibilité d'inversion du sens de la porte sur place (pré-percée)

Avantages



+ Compact/FAS

Encombrement réduit pour faciliter l'implantation sur ou sous plan de travail.



+ LED/FAS

Eclairage LED disponible en option.



+ Régulation tp°/FAS

Régulation électronique simple et intuitive, programmes auto ou manuel, sonde à cœur de série.

Données techniques

CARACTÉRISTIQUES TECHNIQUES

Typologie de produit	PAB3 - Prêt à brancher
Capacité de refroidissement (kg)	9
Capacité de surgélation (kg)	7
Espace entre niveaux (mm)	40
Compatibilité	GN 1/1
Commande(s)	électronique "Touchglass"
Puissance frigorifique (W)	1416 W (-30°C/+45°C)
Cuve	Steel PET
Fluide	R-452a
Niveau sonore (dB(A))	50
Carrosserie	Steel PET
Modèle	Gamme FASTER

ÉQUIPEMENTS

Nombre de niveaux max.	3, pas de 40mm
------------------------	----------------

PERFORMANCES ÉNERGÉTIQUES

Classe climatique	4 (+30°C)
-------------------	-----------

COMMANDE

Régulation	électronique
------------	--------------

ALIMENTATION

Intensité max (A)	7.26
Puissance électrique raccordée (W)	510
Tension (V)	230V - 50 Hz
Fréquence (Hz)	50

DIMENSIONS ET POIDS

Cuve (LxPxH) (mm)	545x350x240
Poids net (kg)	59
Dimensions extérieures (LxPxH) (mm)	650x600x540

LOGISTIQUE

Dimensions emballage (LxPxH) (mm)	695x645x675
Poids brut (kg)	69

Schémas techniques Téléchargez-les sur le site www.eberhardt-pro.fr

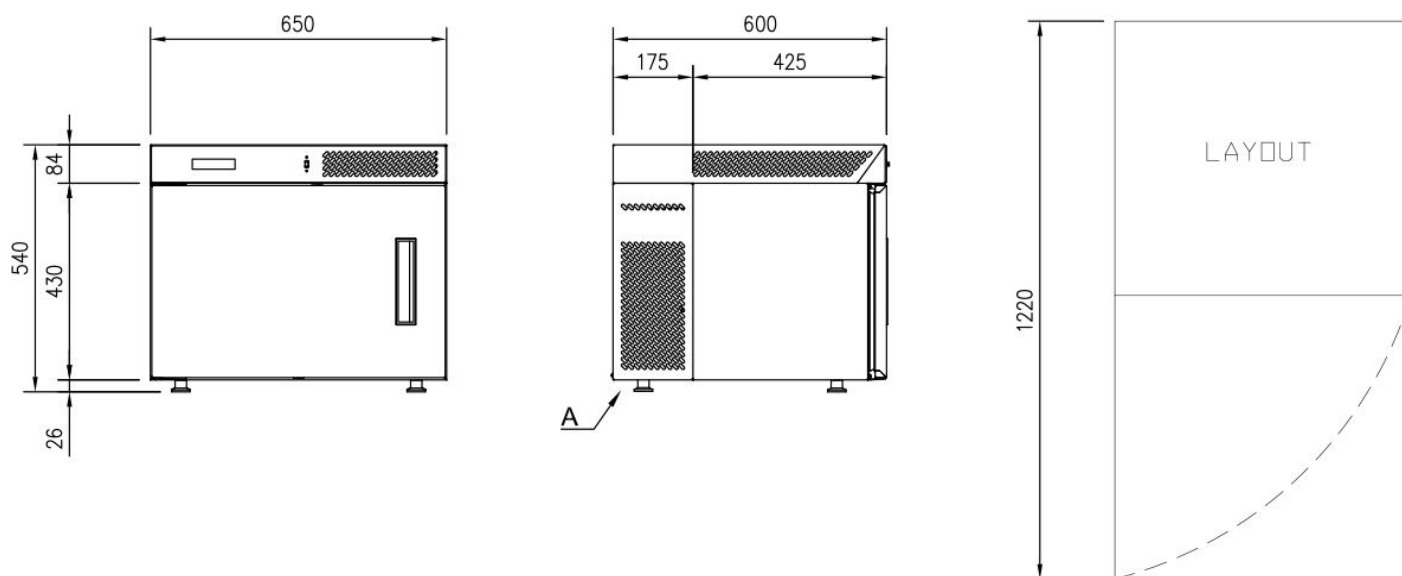

Accessoires et options

Options

AF0123 Kit roulettes faster