

Meuble réfrigéré 600x400 négatif, 2 portes, groupe logé, gamme SPRING+



Informations produit

- › Régulation électronique avec alarmes température, réglage du niveau d'hygrométrie (2 niveaux), Overcooling et Energy Saving.
- › Bac récupérateur des condensats intégré (sauf modèles sans groupe). Evacuation par évaporation. Dégivrage entièrement automatique.
- › Cuve avec angles arrondis et fond embouti pour un nettoyage facile et rapide.
- › Isolation polyuréthane épaisseur 60 mm injecté sans HCFC, assure un maintien optimal de la température.
- › Rappel de porte automatique.
- › Meuble sans dessus.
- › Pieds en acier inox 18-10 réglables en hauteur de 14 à 24 cm pour réglage du plan de travail hauteur 850 à 900 mm.

Avantages



+ 3D cooling système

L'évaporateur traité anti-corrosion en position centrale assure un refroidissement homogène et performant



+ Dessus inox anti-goutte

Dessus inox renforcé épaisseur 40 mm, avec rebord anti-goutte



+ Granit option /SPR

Dessus en granit sarde épaisseur 30 mm avec ou sans dossier hauteur 50 mm disponible en option

Déclinaisons

Code article	Référence	Dessus
129003	SPR+ 802 BTS	sans dessus
129004	SPR+ 802 BT	inox central
129005	SPR+ 802 BTA	inox avec dossier

Données techniques

CARACTÉRISTIQUES TECHNIQUES

Typologie de produit	PAB1 - Prêt à brancher
Dos	inox Aisi 304
Dessous	inox Aisi 304
Nombre de portes	2
Volume brut (L)	325
Volume utile (L)	255
Condenseur	ventilé
Évaporateur	batterie
Puissance frigorifique (W)	728 W (-30°C/+45°C)
Cuve	inox Aisi 304
Type de froid	négatif
Refroidissement	ventilé
Dégivrage	automatique
Fluide	R-290
Température (°C)	-24° / -10°C
Niveau sonore (dB(A))	60
Carrosserie	inox Aisi 304
Modèle	groupe logé

ÉQUIPEMENTS

Jeux de glissières en "L"	6
Hauteur de réglage (mm)	pas de 50mm
Nombre de niveaux max.	9

PERFORMANCES ÉNERGÉTIQUES

Consommation énergétique E24h (kWh/24 h)	11.03
Consommation énergétique annuelle AEC (kWh/an)	4280
Classe énergétique	G
Classe climatique	5 (+40°C)

COMMANDE

Affichage température	digital
Régulation	électronique

ALIMENTATION

Intensité max (A)	8.52
Puissance électrique raccordée (W)	568
Tension (V)	230V (mono)
Fréquence (Hz)	50

DIMENSIONS ET POIDS

Profondeur (mm)	800
Largeur (mm)	1450
Hauteur (mm)	850
Poids net (kg)	140
Dimensions extérieures (LxPxH) (mm)	1450x800x850-900
LOGISTIQUE	
Dimensions emballage (LxPxH) (mm)	1510x860x950
Poids brut (kg)	155

Schémas techniques Téléchargez-les sur le site www.eberhardt-pro.fr

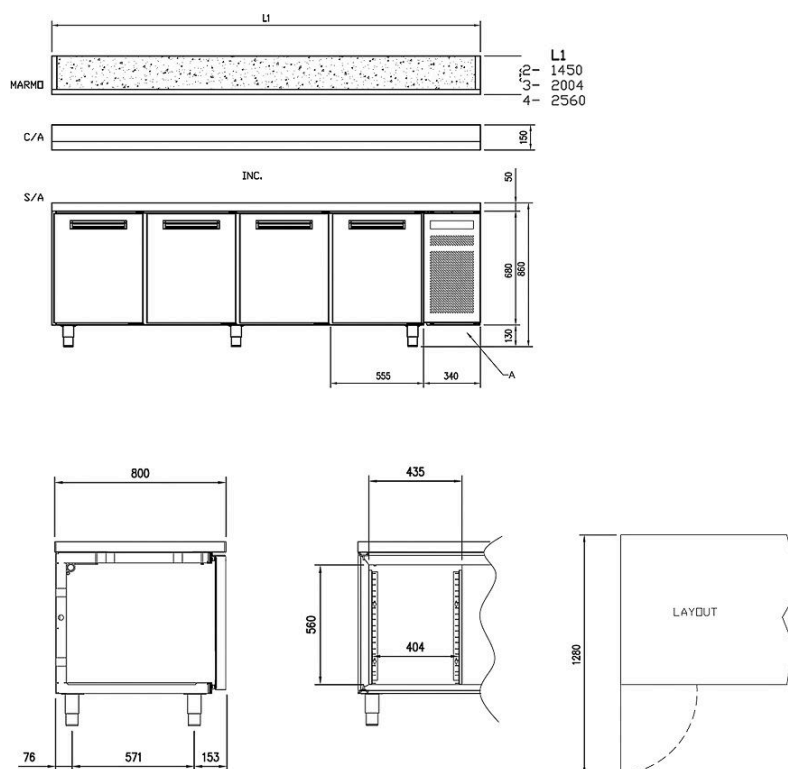

Accessoires et options

Accessoires

- 106814** GRILLE ACIER PLASTIFIE 600x400
- 130604** ROULETTE INOX A/FREIN MEUBLE REFR
- 133518** GLISSIERE MEUBLE SPRING 600/400

Options

- AF0068** Serrure pour porte (prix par porte)
- AF0070** Groupe à gauche
- AF0071** Bac évier au dessus groupe LxP 290x3500mm SPR avec dossier
- AF0074** Rempl pieds par roulettes ø120mm - H tot. 160mm (2/3 portes)
- AF0080** Dispositif de stérilisation par ozone (non dispo avec LED)
- AF0172** SPR+ 802 TNA - dessus marbre + dossier arrière 50mm
- AF0173** SPR+ 802 TN - dessus marbre sans dossier
- AFRAL** Coloris RAL
- AF0071** Bac évier au dessus groupe LxP 290x3500mm SPR avec dossier