

**HYGEA**

# **HY350-HY400 HY501-HY503**



**Istruzioni per l'uso e la manutenzione  
Use and maintenance instructions  
Instructions d'utilisation et d'entretien  
Anweisungen für Gebrauch und Wartung  
Instrucciones de uso y mantenimiento  
Instruções para uso e manutenção**



Ed.03-2025



# HOONVED

Grazie per averci scelto e per aver riposto in noi la Vostra fiducia

Thank you for choosing us and for placing your trust in us

Nous vous remercions de nous avoir choisis et de nous avoir fait confiance

Danke, dass Sie sich für uns entschieden haben und uns Ihr Vertrauen schenken

Gracias por elegirnos y por confiar en nosotros

Obrigado por nos escolher e por depositar a sua confiança em nós



The Spirit of Excellence

**Noi dichiariamo sotto la nostra esclusiva responsabilità che il prodotto:**

*The undersigned hereby declares under full responsibility that the following product:*

*Declaramos bajo nuestra responsabilidad que el producto:*

*Nous soussignées attestons sous notre entière responsabilité que le produit suivant:*

*Die unterzeichnete Fa. erklärt unter eigener Verantwortung, dass folgende Produkte:*

*Ondergetekende firma verklaart dat de:*

*Herved erklæres at følgende produkter:*

*Härmed bekräftas att nedanstående produkt:*

**LAVABICCHIERI – GLASSWASHER – LAVAVASOS – LAVE-VERRES – GLÄSERSPÜLER –  
GLAZENSPOELMACHINE – GLASOPVASKEMASKINE – GLASDISKMASKIN**

**HY350..., HY400...**

**in base a quanto previsto dalle Direttive CEE:**

*on the basis of what is foreseen by the Directives CEE:*

*en base a lo previsto en la directiva CEE:*

*selon ce qui est prévu par les Directives CEE:*

*aufgrund der vorgesehenen Richtlinien:*

*gebaseerd op de CE-richtlijnen:*

*iht. EU-direktiv:*

*enligt EU-direktiv:*

**2006/42/EC, 2011/65/EU, 2014/30/EU, 2014/35/EU**

**al quale questa dichiarazione si riferisce, è conforme alle seguenti norme:**

*for which this declaration refers to in accordance to the following standards:*

*al que se refiere esta declaración de conformidad a las siguientes normas:*

*auquel se réfère cette déclaration, est conforme aux normes suivantes:*

*auf welche sich diese Erklärung bezieht, folgendem Standard entsprechen:*

*waarop deze verklaring betrekking heeft, volgens de standaard:*

*som er omfattet af denne erklæring, overholder følgende standarder:*

*som omfattas av denna deklARATION motsvarar följande standard:*

**EN 60335-1:2012+A11:2014+A13:2017+A1/A2/A14:2019+A15:2022,  
EN 60335-2-58:2008+A11:2009+A2/A12:2016, EN 55014-1:2021, EN 55014-2:2021,  
EN 61000-3-2:2019+A1:2021, EN 61000-3-3:2014+A1:2020+A2:2022**

*Decliniamo ogni responsabilità per sinistri a persone o a cose derivanti da manomissione da parte di terzi o da carenza di manutenzione o riparazione.*

*We decline any responsibility for injuries or damage derived from machine misuse, abuse by others or improper machine maintenance or repairs.*

*Declinamos toda responsabilidad por sinistros a personas o a cosas por la incorrecta manipulación por parte de tercero o la carencia de mantenimiento o reparación.*

*Nous déclinons toute responsabilité pour sinistres à personnes ou à objets qui dérivent de l'intervention de la part de tiers non spécialistes ou de carences de maintenance ou réparation.*

*Wir lehnen jegliche Verantwortung für Schäden an Personen oder Dingen ab, die auf fehlerhaftes Eingreifen Dritter oder auf mangelhafte Wartung oder Reparatur zurückzuführen sind.*

*Wij zijn op geen enkele manier verantwoordelijk voor schade aan personen of materialen welke voortvloeien uit onoordeelkundig gebruik, reparatie dan onderhoud aan de machines door derden.*

*Vi frasiger os ethvert ansvar for skader opstået som følge af fejlagtig anvendelse af maskinen, misbrug, eller utilstrækkeligt vedligehold eller reparation.*

*Vi fräntar oss allt ansvar för skador till följd av felaktig användning av maskinen, missbruk eller otillräckligt underhåll eller reparation.*

*Persona autorizzata a costituire il fascicolo tecnico.*

*Persona autorizzata a redigere la dichiarazione di conformità.*

*Person authorized to compile the technical file.*

*Person authorized to draw up the declaration of conformity.*

*Persona facultada para elaborar el expediente técnico.*

*Persona autorizada para expedir la declaración de conformidad.*

*Personne autorisée à constituer le dossier technique.*

*Personne habilitée à établir la déclaration de conformité.*

*Person, die bevollmächtigt, die technischen Unterlagen zusammenzustellen.*

*Person die Genehmigung zur Ausarbeitung der Konformitätserklärung.*

*Person die gemachtigd is het technisch dossier samen te stellen.*

*Person die gemachtigd is tot het opstellen van de verklaring van overeenstemming.*

*Person bemyndiget til at udarbejde det tekniske dossier.*

*Person bemyndiget til at udarbejde overensstemmelseserklæring.*

*Person som är behörig att sammanställa den tekniska dokumentationen.*

*Person som är behörig att upprätta en försäkran om överensstämmelse*

01/01/2025

Livio Brugnoli  
GENERAL MANAGER

**Noi dichiariamo sotto la nostra esclusiva responsabilità che il prodotto:**

*The undersigned hereby declares under full responsibility that the following product:*

*Declaramos bajo nuestra responsabilidad que el producto:*

*Nous soussignées attestons sous notre entière responsabilité que le produit suivant:*

*Die unterzeichnete Fa. erklärt unter eigener Verantwortung, dass folgende Produkte:*

*Ondergetekende firma verklaart dat de:*

*Hermed erklæres at følgende produkter:*

*Härmed bekräftas att nedanstående produkt:*

**LAVASTOVIGLIE – DISHWASHER – LAVAVAJILLAS – LAVE-VASSEILLE – GESCHIRrspÜLER –  
VAATWASMACHINE – TALLERKENOPVASKEMASKINE – UNDERBANKDISKMASKIN**

**HY501..., HY503...**

**in base a quanto previsto dalle Direttive CEE:**

*on the basis of what is foreseen by the Directives CEE:*

*en base a lo previsto en la directiva CEE:*

*selon ce qui est prévu par les Directives CEE:*

*aufgrund der vorgesehenen Richtlinien:*

*gebaseerd op de CE-richtlijnen:*

*iht. EU-direktiv:*

*enligt EU-direktiv:*

**2006/42/EC, 2011/65/EU, 2014/30/EU, 2014/35/EU**

**al quale questa dichiarazione si riferisce, è conforme alle seguenti norme:**

*for which this declaration refers to in accordance to the following standards:*

*al que se refiere esta declaración de conformidad a las siguientes normas:*

*auquel se réfère cette déclaration, est conforme aux normes suivantes:*

*auf welche sich diese Erklärung bezieht, folgendem Standard entsprechen:*

*waarop deze verklaring betrekking heeft, volgens de standaard:*

*som er omfattet af denne erklæring, overholder følgende standarder:*

*som omfattas av denna deklaration motsvarar följande standard:*

**EN 60335-1:2012+A11:2014+A13:2017+A1/A2/A14:2019+A15:2022,  
EN 60335-2-58:2008+A11:2009+A2/A12:2016, EN 55014-1:2021, EN 55014-2:2021,  
EN 61000-3-2:2019+A1:2021, EN 61000-3-3:2014+A1:2020+A2:2022**

*Decliniamo ogni responsabilità per sinistri a persone o a cose derivanti da manomissione da parte di terzi o da carenza di manutenzione o riparazione.*

*We decline any responsibility for injuries or damage derived from machine misuse, abuse by others or improper machine maintenance or repairs.*

*Declinamos toda responsabilidad por sinistros a personas o a cosas por la incorrecta manipulación por parte de tercero o la carencia de mantenimiento o reparación.*

*Nous déclinons toute responsabilité pour sinistres à personnes ou à objets qui dérivent de l'intervention de la part de tiers non spécialistes ou de carences de maintenance ou réparation.*

*Wir lehnen jegliche Verantwortung für Schäden an Personen oder Dingen ab, die auf fehlerhaftes Eingreifen Dritter oder auf mangelhafte Wartung oder Reparatur zurückzuführen sind.*

*Wij zijn op geen enkele manier verantwoordelijk voor schade aan personen of materialen welke voortvloeien uit onoordeelkundig gebruik, reparatie dan onderhoud aan de machines door derden.*

*Vi frasiger os ethvert ansvar for skader opstået som følge af fejlagtig anvendelse af maskinen, misbrug, eller utilstrækkeligt vedligehold eller reparation.*

*Vi frantar oss allt ansvar for skador till följd av felaktig användning av maskinen, missbruk eller otillräckligt underhåll eller reparation.*

*Persona autorizzata a costituire il fascicolo tecnico.*

*Persona autorizzata a redigere la dichiarazione di conformità.*

*Person authorized to compile the technical file.*

*Person authorized to draw up the declaration of conformity.*

*Persona facultada para elaborar el expediente técnico.*

*Persona autorizada para expedir la declaración de conformidad.*

*Personne autorisée à constituer le dossier technique.*

*Personne habilitée à établir la déclaration de conformité.*

*Person, die bevollmächtigt, die technischen Unterlagen zusammenzustellen.*

*Person die Genehmigung zur Ausarbeitung der Konformitätserklärung.*

*Person die gemachtig is het technisch dossier samen te stellen.*

*Person die gemachtig is tot het opstellen van de verklaring van overeenstemming.*

*Person bemyndiget til at udarbejde det tekniske dossier.*

*Person bemyndiget til at udarbejde overensstemmelseserklæring.*

*Person som är behörig att sammanställa den tekniska dokumentationen.*

*Person som är behörig att upprätta en försäkran om överensstämmelse*

01/01/2025

Livio Brugnoli  
GENERAL MANAGER

**IT.....INFORMAZIONE AGLI UTENTI**

**Ai sensi della Direttiva 2012/19/EU relativa ai rifiuti di apparecchiature elettriche ed elettroniche (RAEE)**

Il simbolo del cassonetto barrato riportato sulla targhetta matricola della lavastoviglie indica che il prodotto alla fine della propria vita utile deve essere raccolto separatamente dagli altri rifiuti.

La raccolta differenziata della lavastoviglie giunta a fine vita è organizzata e gestita dal produttore.

L'utente che vorrà disfarsi della presente apparecchiatura dovrà quindi contattare il produttore e seguire il sistema che questo ha adottato per consentire la raccolta separata dell'apparecchiatura giunta a fine vita.

L'adeguata raccolta differenziata per l'avvio successivo della lavastoviglie dimessa al riciclaggio, al trattamento e allo smaltimento compatibile a livello ambientale, contribuisce ad evitare possibili effetti negativi sull'ambiente e sulla salute e favorisce il reimpiego e/o riciclo dei materiali di cui è composta l'apparecchiatura.

Lo smaltimento abusivo del prodotto da parte del detentore comporta l'applicazione delle sanzioni amministrative previste dalla normativa vigente.

**EN.....INFORMATION FOR USERS**

**Pursuant to Directive 2012/19/EU on waste electrical and electronic equipment (WEEE)**

The crossed-out "wheelie-bin" symbol on the dishwasher's serial number plate indicates that the product must be collected separately from other waste at the end of its useful life.

The separate collection of the dishwasher, at the end of its life, is organised and managed by the manufacturer.

A user who wishes to dispose of this equipment must therefore contact the manufacturer and follow the system adopted by the latter to allow the equipment to be collected separately at the end of its life.

Adequate separate collection of the dishwasher for the subsequent start-up after being disposed of for recycling, treatment and environmentally friendly disposal helps avoid possible adverse effects on the environment and health and favours the reuse and/or recycling of the materials, which the equipment is composed of.

The unauthorised disposal of the product by the holder leads to administrative sanctions being applied according to the current laws.

**FR.....INFORMATION AUX UTILISATEURS**

**Aux termes de la Directive 2012/19/EU relative aux déchets d'équipements électriques et électroniques (DEEE)**

Le symbole de la poubelle barrée reporté sur la plaque d'identification du lave-vaisselle indique que le produit doit être éliminé, à la fin de sa durée de vie utile, séparément des autres déchets.

Le tri sélectif du lave-vaisselle arrivé en fin de vie est organisé et géré par le fabricant.

L'utilisateur qui souhaite se débarrasser de cet appareil devra donc contacter le fabricant et suivre le système que celui-ci a adopté pour permettre le tri sélectif de l'appareil à sa fin de vie.

Le tri sélectif approprié pour l'envoi du lave-vaisselle au recyclage, au traitement et à l'élimination compatible avec l'environnement, contribue à éviter tout effet nocif pour l'environnement et pour la santé, et

favorise la ré-utilisation et/ou le recyclage des matériaux qui composent l'appareil.

L'élimination abusive du produit de la part du détenteur entraîne l'application des sanctions administratives prévues par la réglementation en vigueur.

**DE.....INFORMATIONEN FÜR DIE BENUTZER**

**Gemäß der Richtlinie 2012/19/EU über die Entsorgung von Elektro- und Elektronik-Altgeräten (WEEE)**

Das Symbol mit der durchgestrichenen Mülltonne auf dem Typenschild des Geschirrspülers zeigt an, dass das Produkt am Ende seiner Lebensdauer

getrennt von anderen Abfällen entsorgt werden muss.

Das Recycling des Geschirrspülers am Ende seiner Lebensdauer wird vom Hersteller organisiert und verwaltet.

Der Benutzer, der dieses Gerät entsorgen möchte, sollte daher den Hersteller kontaktieren und das System befolgen, das dieser vorsieht, um am Ende der Lebensdauer die getrennte Entsorgung des Gerätes zu ermöglichen.

Die angemessene Trennung und die nachfolgende Übergabe der außer Betrieb genommenen Spülmaschine an eine Stelle für das Recycling oder die

umweltgerechte Entsorgung trägt dazu bei, eventuelle negative Auswirkungen auf die Umwelt und auf die Gesundheit zu verhindern, und fördert die Wiederverwendung und/oder Wiederverwertung der Materialien, aus denen das Produkt hergestellt ist.

Die illegale Entsorgung des Produkts durch den Eigentümer führt zur Anwendung von gesetzlich vorgesehen verwaltungsrechtlichen Sanktionen.

**ES.....INFORMACIÓN PARA LOS USUARIOS**

**De acuerdo con la Directiva 2012/19/EU sobre residuos de aparatos eléctricos y electrónicos (RAEE)**

El símbolo del contenedor tachado que aparece en la placa de la matrícula del lavavajillas indica que el producto al final de su vida útil se debe recoger separado de los otros desechos.

La recogida selectiva del lavavajillas cuando llega al final de su vida útil la organiza y gestiona el productor.

El usuario que quiera deshacerse de este equipo debe ponerse en contacto con el productor y seguir el sistema que este ha adoptado para permitir la recogida selectiva del equipo al final de su vida útil.

La adecuada recogida selectiva para el posterior envío del lavavajillas al reciclaje, tratamiento y eliminación compatible con el medio ambiente, contribuye a evitar posibles efectos negativos sobre el medio ambiente y la salud, y favorece la reutilización y/o el reciclaje de los materiales que componen el equipo.

La eliminación ilegal del producto por parte del propietario conlleva la aplicación de las sanciones administrativas establecidas por la normativa vigente.

**POR.....INFORMAÇÃO PARA OS UTILIZADORES**

**De acordo com a Diretiva 2012/19/UE relativa aos resíduos de equipamentos elétricos e eletrónicos (REEE)**

O símbolo barrado do contentor de lixo, colocado na placa de matrícula da lavadora de pratos indica que o produto, ao fim da própria vida útil, deve ser recolhido separadamente dos demais dejectos eléctricos ou electrónicos.

A recolha diferenciada da lavadora de pratos que já esgotou a sua vida útil é organizada e gerida pelo distribuidor.

O utilizador que quiser se desfazer de tal aparelhagem deverá, portanto, contactar o distribuidor e seguir o sistema adoptado pelo mesmo a fim de permitir a recolha separada da aparelhagem que já esgotou a sua vida útil.

A recolha diferenciada adequada para o percurso sucessivo da lavadora de pratos retirada até a reciclagem, tratamento e desmantelamento ambientalmente compatível contribui a evitar possíveis efeitos negativos para o ambiente e para a saúde e favorecem a reutilização e/ou a reciclagem dos materiais de que a aparelhagem é composta.

O desmantelamento abusivo do produto por parte do respectivo detentor comporta a aplicação das sanções administrativas previstas pela normativa vigente.

*Spazio lasciato bianco intenzionalmente*  
*Space left blank intentionally*  
*Espace laissé en blanc intentionnellement*  
*Absichtlich leer gelassener Freiraum*  
*Espacio dejado en blanco intencionalmente*  
*Este espaço em branco intencionalmente*  
*deixado da página*

**IT****AVVERTENZA**

Prima di procedere all'installazione, alla messa in funzione, alla regolazione e alle operazioni di manutenzione della lavastoviglie Mod. HY350-400-501-503, leggere attentamente il presente manuale.  
In caso di guasto o cattivo funzionamento della macchina rivolgersi esclusivamente ad un centro tecnico autorizzato o direttamente alla ditta HOONVED Ali Group srl.

**EN****WARNING**

Read this manual carefully before proceeding with installation, commissioning, adjustment and maintenance operations of dishwasher Mod. HY350-400-501-503.  
In the event of a machine fault or malfunction, contact only an authorised technical centre or HOONVED Ali Group srl directly.

**FR****AVERTISSEMENT**

Avant de procéder à l'installation, à la mise en route, au réglage et à l'entretien du lave-vaisselle Mod. HY350-400-501-503, veuillez lire attentivement ce manuel.  
En cas de panne ou de mauvais fonctionnement de la machine, contactez uniquement un centre technique agréé ou directement HOONVED Ali Group srl.

**DE****WARNUNG**

Vor der Installation, Inbetriebnahme, Einstellung und Wartung des Geschirrspülers Mod. HY350-400-501-503 lesen Sie bitte dieses Handbuch sorgfältig durch.  
Im Falle eines Ausfalls oder mangelhaften Betriebs der Maschine ist direkt mit einem autorisierten technischen Zentrum oder direkt mit Firma HOONVED Ali Group srl Rücksprache zu nehmen.

**ES****ADVERTENCIA**

Antes de proceder a la instalación, puesta en marcha, ajuste y mantenimiento del lavavajillas Mod. HY350-400-501-503, lea atentamente este manual.  
En caso de avería o mal funcionamiento de la máquina, póngase en contacto únicamente con un centro técnico autorizado o directamente con HOONVED Ali Group srl.

**POR****ADVERTÊNCIA**

Antes de proceder a instalação, a colocação em funcionamento, a regularização e as operações de manutenção da Lava louças Mod. HY350-400-501-503, ler atentamente o presente manual. Em caso de avaria ou mal funcionamento da máquina procurar exclusivamente um centro técnico autorizado ou directamente a empresa Comenda.

---

***La ditta costruttrice si riserva il diritto di apportare modifiche che si renderanno utili ai propri prodotti senza comprometterne le caratteristiche essenziali.***

---

***The manufacturer reserves the right to make changes that will be useful to their products without compromising their essential characteristics.***

---

***Le fabricant se réserve le droit d'apporter toute modification nécessaire à ses produits sans en compromettre les caractéristiques essentielles.***

---

***Der Hersteller behält sich das Recht vor, der Verbesserung seiner Produkte dienende Änderungen vorzunehmen, ohne dabei die wesentlichen Eigenschaften der Produkte zu beeinträchtigen.***

---

***El fabricante se reserva el derecho de introducir las modificaciones necesarias en sus productos sin comprometer sus características esenciales.***

---

***A empresa construtora se reserva o direito de fazer modificações que se renderem necessárias aos próprios produtos sem o comprometimento das características essenciais.***

---

**DIMENSIONI DI INGOMBRO - OVERALL DIMENSIONS - DIMENSIONS D'ENCOMBREMENT  
ABMESSUNGEN - DIMENSIONES TOTALES - DIMENSÕES TOTAIS**

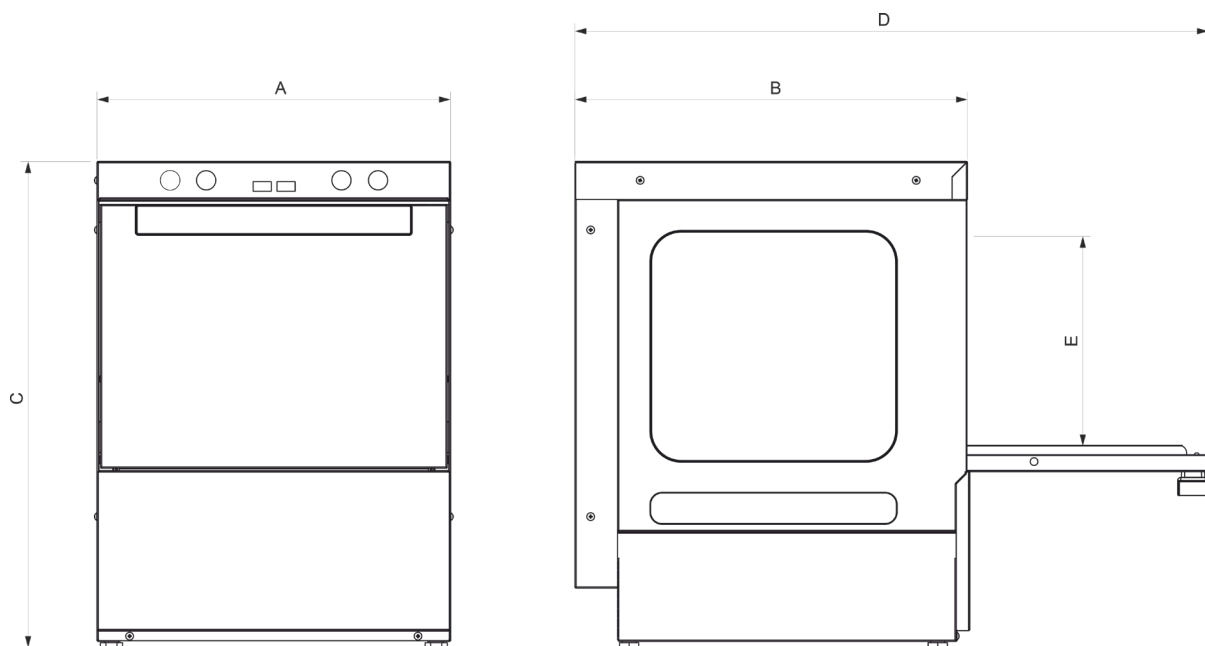

Modello Model Modèle Modèll Modelo Modelo	A (mm)	B (mm)	C (mm)	D (mm)	E (mm)
<b>HY350</b>	425	515	600	800	250
<b>HY400</b>	460	515	630	830	280
<b>HY501-503</b>	570	610	820	1020	360







**DATI TECNICI - TECHNICAL DATA - DONNÉES TECHNIQUES  
TECHNISCHE DATEN - DATOS TÉCNICOS - DADOS TECNICO**

	Produzione cestelli/ora Output in baskets/hour Débit paniers/ Produktion korbe/stun Producción canastos/h Produção cestos/hora	Allacciamento elettrico Electrical connection Raccordement électrig Stromversorgung Alimentación eléctrica Instalação eléctrica	Potenza totale Total power Puissance totale Gesamtleistung Erlace total Potência total	Resistenza boiler Boiler heating elem. Resistance chauffe-e. Boilerheizwiderstand Resistencia hervidor Resistência do boiler	Resistenza vasca Tank heating elem. Resistance cuve Tankheizwiderst. Resistencia tina Resistência do tanque	Pompa lavaggio Wash pump Pompe de lavage Spülpumpe Bomba de lavado Bomba de lavagem
HY350	30/20	220-240V~50/60Hz	2,66 kW	2,4 kW	2 kW	0,26 kW
HY400	30/20	220-240V~50/60Hz	2,66 kW	2,4 kW	2 kW	0,26 kW
HY501	30/20	220-240V~50/60Hz	3,16 kW	2,5 kW	2 kW	0,66 kW
HY503	30/20	380/415V3N~50/60Hz	5,66 kW	5 kW	2 kW	0,66 kW
	Capacità vasca Tank capacity Capacité de la cuve Tankkapazität Capacidad tina Capacidade do tanq.	Capacità boiler Boiler capacity Cap. du chauffe-eau Boilerkapazität Capacidad hervidor Capacid. do boiler	Cons. acqua x ciclo Water cons. per c.le Cons. d'eau par c.le Wass. pro Zyklus Con. agua por ciclo Cons. de ag.por cic.	Durata ciclo-Cycle length-Durée du cycle Zyklusdauer-Duración del ciclo-Duração do ciclo		
				<b>1</b>	<b>2</b>	
HY350	9,5 L	3 L	2,6 L	<b>120 s.</b>		<b>180 s.</b>
HY400	10,5 L	3 L	2,6 L			
HY501-503	20 L	7 L	2,6 L			
	Raccordo di scarico Drain pipe fitting Raccord de vidange Abwasseranschluß Enlace de descarga Ligação de drenagem	Temper.di funz e stoc Operat.and storage te Tempér.de foncti.et st. Betriebs- und Lagerf. Temperatura de funz. Temp. de fun. e armaz.	Umidità relativa Relative humidity Humidité relative Relative Feuchte Humedad relativa Humidade relativa	Temperatura lavaggio Wash temperature Température de lav. Spüitemperatur Temperatura de lav. Temp. de lavagem	Temperatura risciac. Rinse temperature Température de rinç. Klarspüitemperatur Temperatura de aclar. Temp. de enxaguo	
HY350	ø 28 mm	5° ÷ 40° C	20 ÷ 90 %	50° ÷ 60° C	80° ÷ 90° C	
HY400	ø 28 mm	5° ÷ 40° C	20 ÷ 90 %	50° ÷ 60° C	80° ÷ 90° C	
HY501-503	ø 31 mm	5° ÷ 40° C	20 ÷ 90 %	50° ÷ 60° C	80° ÷ 90° C	
	Temp. max entrata ac. Water inlet max. temp. Temp.max. entree eau. Max. Temperatur-Wa. Temp.max.entrada a Temp. má de en. de ág.	Livello pressione acus. Noise level Niveau de pression s. Schalldruckpegel Nivel de pression acust. Nível de pressão acúst.	Dimensioni cestello Basket dimensions Dimensions du panier Korbgröße Dimensiones cubeta Dimensões do cesto	Peso netto Net weight Poids net Reingewicht Peso netto Peso neto	Peso macchina imball. Weight of packed mac. Poids de la machine e. Gewicht der verp.Mas. Peso de la máquina e. Peso da máq. com emb.	Alimentazione idrica Water supply Alimentation en eau Wasseranschluß Alimentación idrica Alimentação hídric
HY350	55° C	< 70 dB (A)	350 x 350 mm	33 kg	37 kg	2÷4 bar Ø 3/4”G
HY400	55° C	< 70 dB (A)	400 x 400 mm	34 kg	38 kg	2÷4 bar Ø 3/4”G
HY501-503	55° C	< 70 dB (A)	500 x 500 mm	52 kg	60 kg	2÷4 bar Ø 3/4”G

CRUSCOTTO COMANDI - CONTROL PANEL - PANNEAU DES COMMANDES  
 BEDIENBLENDE - PANEL DE CONTROL - PAINEL DE COMANDOS



Fig.1

				
	Accensione/Spengimento (ON/OFF)	Tasto selezione CICLO	Tasto RIGENERA	Tasto AVVIO CICLO
	SWITCHING ON/OFF	CYCLE selection button	REGENERATE button	CYCLE button
	Allumage/Arrêt (ON/OFF)	Bouton de Sélection CYCLE	Bouton de Démarrage REGÉNERATION	Bouton de Démarrage CYCLE
	Ein-/Ausschalten (ON/ OFF)	Wahltaste ZIKLUS	Taste REGENERIEUNG	Taste ZYKLUS STARTE
	Encendido/Apagado (ON/OFF)	Botón de selección de CICLO	Botón de Arranque REGENERACION	Botón de Arranque CICLO
	Ligar/Desligar (ON/OFF)	Botão de selecção de ciclo	Botão início REGENE- RAÇÃO	Botão início ciclo

**INDICE-CONTENTS-INDEX  
INHALT-ÍNDICE-ÍNDICE**

**ITALIANO.....PAGINA 13**

**IT**

**ENGLISH.....PAGE 31**

**EN**

**FRANÇAIS.....PAGE 49**

**FR**

**DEUTSCH.....SEITE 67**

**DE**

**ESPAÑOL.....PÁGINA 85**

**ES**

**PORTUGUÊS.....PÁGINA 103**

**POR**

*Spazio lasciato bianco intenzionalmente*  
*Space left blank intentionally*  
*Espace laissé en blanc intentionnellement*  
*Absichtlich leer gelassener Freiraum*  
*Espacio dejado en blanco intencionalmente*  
*Este espaço em branco intencionalmente*  
*deixado da página*

**ITALIANO**

## AVVERTENZE PARTICOLARI PER L'OPERATORE

- Prima di procedere alla messa in funzione della macchina l'operatore dovrà aver letto con cura la presente pubblicazione ed avere acquisito una profonda conoscenza delle specifiche tecniche e dei comandi macchina.
- Prima d'installare la macchina, controllare che l'area adibita sia compatibile con le dimensioni d'ingombro della stessa.
- **Qualora questa macchina sia installata "ad incasso" prestare attenzione che il vano e gli elementi di arredamento adiacenti siano di tipo idoneo, ossia non soffrano l'esposizione al vapore acqueo che può fuoriuscire dalla macchina stessa durante il funzionamento e soprattutto durante l'apertura della porta successivamente ad un ciclo di lavaggio.**
- Nel caso si debba installare o rimuovere parte della macchina, usare solo mezzi di sollevamento e movimentazione adeguati al peso.
- Non permettere a personale non autorizzato e qualificato di mettere in funzione, regolare, condurre o riparare la macchina.  
Far riferimento inoltre a questo manuale per le operazioni necessarie.
- Le parti meccaniche ed i componenti elettrici/elettronici situati all'interno della macchina sono protetti da pannelli interamente chiusi.
- Prima di procedere alla pulizia e/o alla manutenzione della macchina, **accertarsi che l'interruttore generale sia in posizione di "OFF" O** , in modo da togliere l'alimentazione elettrica alla macchina durante l'intervento dell'operatore.
- L'impianto di alimentazione elettrica deve essere provvisto di un sistema di sgancio automatico a monte dell'interruttore generale della macchina e di un idoneo impianto di messa a terra che risponda a tutti i requisiti delle norme industriali per la prevenzione degli infortuni.
- Nel caso si debba intervenire sull'interruttore generale o nelle sue vicinanze, togliere tensione alla linea a cui è allacciato l'interruttore generale.
- Tutti i controlli e le operazioni di manutenzione che richiedono la rimozione delle protezioni di sicurezza vengono effettuati sotto la completa responsabilità dell'utente.  
Si raccomanda pertanto di far eseguire queste operazioni esclusivamente a personale tecnico specializzato ed autorizzato.
- Controllare che tutti i dispositivi antinfortunistici di sicurezza (barriere, protezioni, carter, microinterruttori, ecc.) non siano stati manomessi e che siano perfettamente funzionanti prima di operare, in caso contrario provvedere alla loro sistemazione.
- **Non rimuovere i dispositivi di sicurezza.**
- Onde evitare rischi personali, utilizzare solo attrezzi elettrici che siano correttamente connessi alla presa di terra e conformi ai regolamenti nazionali di sicurezza.
- Non manomettere per nessun motivo l'impianto elettrico o qualunque altro meccanismo.
- **Indossare guanti di sicurezza durante la pulizia della macchina.**
- **Non usare mai le mani** o strumenti non adatti per localizzare eventuali perdite dai vari tubi. Aria, fluidi in pressione od irritanti potrebbero causare danni gravi alle persone e/o alle cose.
- Non utilizzare le mani al posto di adeguati utensili per operare sulla macchina
- Non utilizzare le mani od altri oggetti per arrestare parti in movimento.
- **PRESTARE LA MASSIMA ATTENZIONE ALLE TARGHETTE PRESENTI SULLA MACCHINA OGNI VOLTA CI SI APPRESTI A OPERARE SULLA STESSA O NELLE SUE VICINANZE.**
- E' fatto obbligo all'utente di mantenere tutte le targhette leggibili.
- Non salire sullo sportello e sulla parte superiore della macchina.
- E' inoltre fatto obbligo all'utente di sostituire tutte le targhette che per qualunque motivo si siano deteriorate o che non siano chiaramente visibili, richiedendo quelle nuove al Servizio Ricambi .
- Nel caso di malfunzionamenti della macchina o danni ai componenti contattare il responsabile alla manutenzione, senza procedere con ulteriori interventi di riparazione.
- E' fatto assoluto divieto a chiunque di utilizzare la macchina per usi diversi da quelli espressamente previsti e documentati.  
L'uso della macchina dovrà avvenire sempre nei modi, tempi e luoghi previsti dalle norme di buona tecnica, di legge vigenti in ogni nazione, anche se nel paese specifico non esistessero apposite norme per regolare il settore.
- **Il costruttore declina ogni responsabilità per eventuali incidenti o danni a persone o cose insorgenti dalla mancata osservanza sia delle prescrizioni relative alla sicurezza che delle norme qui riportate.**
- **Tali prescrizioni, unitamente alle norme relative all'installazione della macchina e agli allacciamenti elettrici costituiscono, del resto, parte integrante delle Regolamentazioni Industriali Antinfortunistiche di ogni singolo paese.**
- **QUESTE NORME DI SICUREZZA INTEGRANO E NON SOSTITUISCONO LE NORME DI SICUREZZA IN VIGORE LOCALMENTE**
- **Non eseguire MAI riparazioni affrettate o di fortuna che potrebbero compromettere il buon funzionamento della macchina.**
- **IN CASO DI DUBBIO RICHIEDERE SEMPRE L'INTERVENTO DI PERSONALE SPECIALIZZATO.**
- **QUALSIASI MANOMISSIONE DA PARTE DELL'UTENTE SOLLEVA LA DITTA COSTRUTTRICE DA OGNI RESPONSABILITÀ E RENDE L'UTENTE STESSO UNICO RESPONSABILE VERSO GLI ORGANI COMPETENTI PER LA PREVENZIONE DEGLI INFORTUNI.**
- **L'apparecchio non è destinato a essere usato da persone (bambini compresi) le cui capacità fisiche, sensoriali o mentali siano ridotte, oppure con mancanza di esperienza o di conoscenza, a meno che esse abbiano potuto beneficiare, attraverso l'intermediazione di una persona responsabile della loro sicurezza, di una sorveglianza o di istruzioni riguardanti l'uso dell'apparecchio.**
- **Divieto di utilizzare getti d'acqua per la pulizia dell'apparecchio.**

## 1.1 DESCRIZIONE GENERALE

Esecuzione in acciaio INOX monoparete.  
Comandi a pulsante elettromeccanici e visualizzazione delle temperature (lavaggio e risciacquo). Indicazioni stato avanzamento ciclo. Diagnostica degli allarmi.  
I dosatori detergente e brillantante sono incorporati.  
I mulinelli di lavaggio e i filtri sono facilmente estraibili per la manutenzione e la pulizia ordinaria.  
Tutti i modelli sono dotati di microinterruttore di sicurezza sulla porta, le resistenze sono in acciaio incoloy inattaccabile dalla corrosione.  
Optional: pompa di scarico

## 1.2 TIPO D'UTILIZZO E

### CONTROINDICAZIONI D'USO

Le macchine sono state progettate, costruite per la pulizia di stoviglie collocate in appositi cestelli, mediante l'uso di detersivo e brillantante.

- Stoviglie consentite: bicchieri, tazze, tazzine, piattini, posate, inserite negli appositi cestelli, costruite in materiale adatto a lavastoviglie e di dimensioni contenute dal cestello e dalla macchina.
- È consentito l'uso di tutti i detersivi e brillantanti specifici per lavastoviglie per uso industriale normalmente in commercio.



**ATTENZIONE**

Qualsiasi utilizzo per usi impropri della stessa solleva la ditta costruttrice da qualsiasi responsabilità per incidenti a cose o a persone e fa decadere qualsiasi condizione di garanzia.

## 1.3 TRASPORTO, SPEDIZIONE E STOCCAGGIO. (Fig. 2)

- La macchina normalmente viene spedita dentro una scatola di cartone chiusa da regge.
- Per il trasporto della macchina imballata utilizzare un carrello elevatore o un transpallet, posizionando la scatola sulle relative forche.



**ATTENZIONE**

La spedizione e lo stoccaggio della macchina deve essere effettuato esclusivamente al riparo degli agenti atmosferici.

## 1.4 CONTROLLO AL RICEVIMENTO

Al ricevimento della fornitura, verificare che gli imballi siano integri e visivamente non siano danneggiati.

Se il tutto è integro, rimuovere l'imballo (salvo nei casi di istruzioni differenti comunicate dalla ditta costruttrice) e verificare che la macchina sia esente da danneggiamenti dovuti al trasporto.

Verificare, quindi, eventuali danni alla struttura, schiacciamenti della struttura, rotture.

Qualora si riscontrino danneggiamenti o imperfezioni:

- 1- Avvertire immediatamente il trasportatore, sia telefonicamente che tramite comunicazione scritta a mezzo di R.R.;
- 2- Informare, per conoscenza, la ditta costruttrice previo raccomandata (R.R.),

## **IMPORTANTE**

La comunicazione di eventuali danneggiamenti o anomalie deve essere tempestiva e comunque deve pervenire **entro 3 giorni** dalla data di ricevimento della macchina.

## 1.5 SBALLAGGIO (Fig. 2-3-4)

Per togliere la macchina dall'imballo eseguire le seguenti operazioni:

1. Tagliare le regge (1) che bloccano il cartone.
2. Togliere il cartone (2) sollevandolo verso l'alto.
3. Togliere la pellicola di protezione dalla macchina.
4. Togliere la macchina dal fondo sollevandola dalla parte inferiore della carcassa (Fig. 4).
5. Tutti gli elementi dell'imballaggio devono essere raccolti e non lasciati alla portata dei bambini, in quanto fonti di pericolo, per lo smaltimento sono prodotti assimilati ai rifiuti solidi urbani.



**ATTENZIONE**



Una volta sballata la macchina non utilizzare MAI per il sollevamento la cassetta componenti elettrici.

Sollevare la macchina alzandola dalla parte inferiore della carcassa, per il trasporto, posizionarla sulle forche di un carrello.

## 1.6 IDENTIFICAZIONE DELLA MACCHINA (Fig. 5)

- Il numero di matricola e i dati relativi alla macchina sono scritti sulla targhetta (3) posizionata sulla parte laterale destra della macchina.



**IMPORTANTE**

Nelle eventuali richieste di assistenza tecnica o nelle ordinazioni delle parti di ricambio citare sempre il modello e il numero di matricola della macchina.

## 1.7 DESCRIZIONE SICUREZZE

- I modelli **HY** sono dotati di microinterruttore di sicurezza che blocca la pompa di lavaggio in caso di apertura accidentale dello sportello accesso vasca.
- Parti elettriche chiuse da pannelli bloccati con viti.
- Dispensore elettrico di terra equipotenziale.
- Troppopieno (14) Fig.10 di sicurezza per impedire il trabocco dell'acqua.

## 1.8 RIFERIMENTI NORMATIVI

- La macchina e i suoi dispositivi di sicurezza sono stati costruiti in conformità alle seguenti norme:
- Requisiti essenziali di sicurezza previsti dalla direttiva 2006/42/EC, 2011/65/EU, 2014/30/EU, 2014/35/EU.
- Requisiti previsti dalla direttiva 2002/95/CEE (RoHS).

*Spazio lasciato bianco intenzionalmente*

# **ISTRUZIONI PER L'UTENTE**

## 2.1 PRIMA DELLA MESSA IN FUNZIONE

Prima dell'uso assicurarsi che:

- l'interruttore a muro sia inserito;
- il rubinetto a saracinesca dell'acqua sia aperto;
- non manchi acqua in rete;
- i filtri di protezione pompa siano nella loro sede;
- il troppopieno sia inserito;
- i mulinelli ruotino liberamente;
- le temperature siano quelle prescritte cioè 55°C circa per il lavaggio e 85°C circa per il risciacquo;
- i contenitori di detersivo e brillantante siano pieni;
- le stoviglie utilizzate non siano vecchie o comunque screpolate, in quanto le rugosità offrono maggiori appigli allo sporco e riparo alla flora batterica.
- Coltelli e altri utensili appuntiti devono essere posizionati nel cestello con le punte rivolte verso il basso o in posizione orizzontale, in modo da non causare lesioni.



**ATTENZIONE**

Quando gli oggetti da lavare presentano delle incrostazioni di bruciato oppure è trascorso molto tempo dall'utilizzo al momento del lavaggio è indispensabile fare un ammollo preventivo in acqua con un adeguato prodotto emolliente.

E' da evitare l'uso di prodotti per il lavaggio manuale in quanto potrebbero provocare schiuma all'interno della macchina.

## 2.2 FUNZIONAMENTO ED USO

### 2.2.a Accensione e preparazione macchina

Dando tensione alla macchina, il display si accende e visualizzerà il messaggio "OFF".



Per accendere la macchina tenere premuto il tasto ON/OFF per circa 3 sec.

Avrà inizio una fase di caricamento prima del boiler e poi della vasca. Durante il caricamento il display visualizzerà la segnalazione "F2".



A caricamento vasca ultimato, inizierà la fase di riscaldamento.

A display vengono visualizzate le temperature reali.

L'attivazione della resistenza viene indicata da un puntino in basso a destra di ogni rispettivo valore.



In questa condizione la macchina è già disponibile per il lavaggio.

Al raggiungimento della temperatura, il puntino associato non verrà più mostrato.



### 2.2.b Inizio operazioni di lavaggio

Il dosaggio del detersivo e brillantante è gestito sia in fase di carico, sia in fase di ripristino, da due pompe peristaltiche. Le pompe sono tarate in fase di installazione da un tecnico qualificato. Ad ogni lavaggio le pompe ripristinano i valori del detersivo e brillantante previsti dal costruttore.

Introdurre in macchina il cesto degli oggetti da lavare dai quali saranno stati preventivamente rimossi i rifiuti solidi.

### 2.2.c Selezione del ciclo

La durata della fase di lavaggio può essere scelta tra due tempi di ciclo, premendo ripetutamente il tasto selezione ciclo.



## 2.2.d Avviamento ciclo di lavaggio



Per avviare il ciclo di lavaggio, premere il tasto START

A display viene visualizzato il count-down del ciclo stesso, in secondi. Altri eventuali messaggi di allarme saranno visualizzati sulla destra.



IT

Durante un ciclo completo vengono eseguite le seguenti fasi:

- ° LAVAGGIO
- ° PAUSA
- ° RISCACQUO (SCARICO)

## 2.2.e Funzione THERMOSTOP

L'esecuzione della macchina permette di ottenere sempre il risciacquo alla temperatura ideale ai fini igienici. Se al termine della fase di lavaggio la temperatura di risciacquo non è ADEGUATA, a display si arresta il COUNTDOWN e inizierà a lampeggiare, si aggiungerà la visualizzazione della temperatura del boiler sulla destra compresa di puntino e la fase di lavaggio perdurerà per il tempo necessario al raggiungimento della temperatura di RISCACQUO MINIMA GARANTITA.



Raggiunto il valore di temperatura impostato, l'avanzamento del COUNTDOWN riprende fino al termine del ciclo.

Il prolungamento del lavaggio può raggiungere un tempo massimo di **8 minuti**. Superato questo tempo, il ciclo viene comunque completato e comparirà l'allarme "H1" a destra del display.



## 2.2.f Interruzione del ciclo

E' possibile interrompere momentaneamente il ciclo di lavaggio nei seguenti tre modi:

1. Con l'apertura della porta.

A display viene visualizzata la relativa segnalazione "F1".

In tal caso richiudendo la porta, il ciclo riprenderà dal punto in cui si è fermato.



Estrarre il cestello e scuoterlo leggermente in modo da far cadere le ultime gocce rimaste sugli oggetti lavati. Lasciare asciugare gli oggetti e toglierli dal cestello con mani pulite. Riporre il tutto su piani igienici e sicuramente stabili.

2. Premendo il pulsante START per 3 secondi, si interrompe momentaneamente il ciclo. Ripremendo il pulsante START il ciclo riprenderà dal punto in cui si è fermato. N.B. La macchina non espone nessuna segnalazioni di mancato completamento ciclo.
3. Spegnerla la macchina tenendo premuto per 3 secondi il tasto ON/OFF. In questo modo si interrompe definitivamente ogni ciclo attivo e la macchina va in OFF. Alla riaccensione, a display verrà visualizzato l'ultimo ciclo selezionato ed indicherà la sigla di allarme "A1" che scomparirà con la partenza di un nuovo ciclo.



## 2.2.g Scarico acqua vasca

E' possibile svuotare l'acqua contenuta nella vasca in qualsiasi momento della giornata, a seconda dello sporco accumulato.

IT

### 2.2.g.1 Scarico acqua vasca senza pompa di scarico

Per effettuare tale operazione eseguire quanto segue:

- SPEGNERE la lavastoviglie premendo il tasto ON/OFF per 3 sec.
- A display viene visualizzato OFF.
- Estrarre il filtro vasca (15).
- Estrarre il troppopieno (14) lasciando scaricare completamente l'acqua contenuta nella vasca;
- Rimettere il filtro (15) e il troppopieno (14) nelle rispettive sedi.
- 

### 2.2.g.2 Scarico acqua vasca per macchine equipaggiate con pompa di scarico

E' possibile svuotare la vasca avviando il ciclo di scarico manuale durante il quale rimane attiva solo la pompa di scarico. È possibile eseguire questa funzione con la porta aperta.

#### **IMPORTANTE**

**L'esecuzione del ciclo deve iniziare con la lavastoviglie ACCESA, VASCA PIENA, PORTA APERTA.**



Aprire la porta, sganciare il troppopieno, non togliere i filtri vasca e tenere premuto il tasto START per 5 secondi.

Avrà inizio il CICLO di SCARICO per il tempo stabilito.

A ciclo avviato, sul display a destra verrà visualizzato **C2** lampeggiante.



Alla fine del ciclo la macchina si spegne automaticamente e sul display viene visualizzato OFF.



Premendo il tasto START per 3 secondi a ciclo di SCARICO in corso, il ciclo viene immediatamente interrotto, la lavastoviglie si spegne e sul display viene visualizzato OFF.

#### **ATTENZIONE**

Se, al termine del ciclo, la vasca non viene scaricata, comparirà sul display l'allarme **A10** e la macchina si spegnerà automaticamente.



## 2.2.h RIGENERAZIONE

Al raggiungimento dei cicli impostati a display viene visualizzato A9.  
Questa segnalazione indica che è opportuno eseguire l'operazione di rigenera.



IT

### **IMPORTANTE**

**L'esecuzione del ciclo deve iniziare con la lavastoviglie ACCESA, VASCA PIENA e PORTA CHIUSA.**

#### 2.2.h.1 RIEMPIMENTO SERBATOIO SALE

Per prima cosa assicurarsi che nell'apposito contenitore vi sia presente il sale e, se mancante, procedere nel modo seguente:

1. Svitare il tappo del serbatoio, riempire il serbatoio di acqua (AL PRIMO AVVIO) e successivamente introdurre SOLO SALE GROSSO DA CUCINA.
2. Riavvitare a fondo il tappo per assicurarne la corretta chiusura.

#### 2.2.h.2 AVVIO RIGENERAZIONE RESINE



Premendo il pulsante rigenera, sul display a destra viene visualizzato C3.



Per avviare il ciclo, premere il tasto START. La segnalazione C3 inizierà a lampeggiare.

Aprire la porta, sganciare il troppopieno e richiudere la porta.

A questo punto la macchina esegue automaticamente tutte le operazioni necessarie.

Dopo aver premuto il pulsante START, se la porta non viene chiusa entro 120 secondi, il ciclo di rigenerazione viene annullato e la macchina si spegne.

Nel caso di macchine equipaggiate di pompa scarico, se durante il ciclo a fine fase di scarico la vasca non viene svuotata, verrà esposto l'allarme A10.

Per interrompere il ciclo fare riferimento al paragrafo 2.2.f.

In caso di interruzione dell'extra ciclo, la macchina si spegnerà automaticamente.

Alla fine del ciclo la macchina si spegnerà automaticamente.

La macchina ora è pronta per un nuovo utilizzo.

### 2.2.i Spegnimento macchina



Per spegnere la macchina premere il tasto ON/OFF per 3 secondi, attendendo che sul display venga visualizzato visualizzato OFF.

### **IMPORTANTE**

**Assicurarsi di aver disinserito l'interruttore generale a monte della macchina e chiudere i rubinetti di alimentazione idrica.**

#### 2.2.i.1 Spegnimento e pulizia a fine giornata

Alla fine della giornata si consiglia di procedere come segue:

- Per spegnere la macchina premere il tasto ON/OFF per 3 secondi, attendendo che sul display venga visualizzato visualizzato OFF;
- A vasca vuota, estrarre i filtri e pulirli accuratamente da eventuali residui;
- Controllare ed eventualmente pulire i mulinelli e gli ugelli di lavaggio e risciacquo estraendoli dalla relativa colonnina;
- Collocare il troppopieno ed i filtri nella propria sede;
- Pulire l'esterno della macchina con una spugna umida; non usare getti d'acqua perché, oltre a essere pericoloso, si potrebbero danneggiare le parti elettriche. Non usare detersivi abrasivi.
- Disattivare l'apparecchiatura togliendo la tensione mediante l'interruttore a muro e chiudere il rubinetto di alimentazione idrica

## 2.2.l Avvertenze durante il funzionamento

1. Controllare che la temperatura di lavaggio si mantenga intorno ai 55-60° C.
2. Evitare di immergere le mani nude nell'acqua detersivata; se ciò dovesse accadere risciacquare subito ed abbondantemente con acqua corrente.
3. Utilizzare solo detersivi antischiumogeni specifici per macchine industriali.
4. Coltelli e altri utensili appuntiti devono essere posizionati nel cestello con le punte rivolte verso il basso o in posizione orizzontale, in modo da non causare lesioni.
5. Quando la macchina è in funzione non aprire troppo rapidamente lo sportello;
6. Disattivare l'apparecchiatura in caso di guasto o di cattivo funzionamento. Per l'eventuale riparazione, rivolgersi ad un centro di assistenza tecnica autorizzato dal costruttore richiedendo l'utilizzo di ricambi originali.
7. In nessun caso, cambiare le impostazioni di origine della macchina, senza prima aver consultato il centro di assistenza tecnica autorizzato dal costruttore.
8. Cambiare l'acqua della vasca di lavaggio anche più volte durante il giorno in funzione dei cicli eseguiti.

Per l'eventuale riparazione, rivolgersi ad un centro di assistenza tecnica autorizzato dal costruttore richiedendo l'utilizzo di ricambi originali.

**Il mancato rispetto di quanto sopra descritto può compromettere la sicurezza della lavastoviglie.**

## 2.2.m Consigli per ottenere un risultato di lavaggio ottimale (Fig.9)

Un eventuale risultato insoddisfacente nel lavaggio è visibile quando sulle stoviglie o sugli oggetti rimangono tracce di sporco; eventuali aloni possono essere causati da un risciacquo insufficiente.

In tal caso controllare che gli ugelli di risciacquo (18) siano puliti e che vi sia pressione nella rete idrica;

In caso vi sia dello sporco controllare che:

- Il filtro vasca (15) sia pulito;
- i filtri di aspirazione delle pompe siano puliti;
- la temperatura dell'acqua di lavaggio sia intorno ai 55-60°C;
- la posizione degli oggetti nel cestello sia corretta;
- gli ugelli di lavaggio/risciacquo siano puliti;
- i mulinelli (16) ruotino liberamente;
- il cestello sia idoneo agli oggetti da lavare;
- controllare la concentrazione di detergente e brillantante.



### **IMPORTANTE**

**Il mancato rispetto di quanto sopra descritto può compromettere la sicurezza della lavastoviglie.**

## 2.3 PULIZIA (Fig. 9)

### 2.3.a Generalità

La scrupolosa osservanza delle norme di manutenzione contenute in questa sezione garantisce la buona conservazione ed il soddisfacente funzionamento della macchina e diminuisce di gran lunga la necessità di effettuare riparazioni.

#### **ATTENZIONE**

In caso di irregolarità o di mancato funzionamento di qualsiasi componente della macchina **INNANZITUTTO CONTROLLARE** che nel suo impiego siano state osservate le istruzioni fornite nei paragrafi precedenti.

Gli interventi devono essere eseguiti tempestivamente al primo insorgere di anomalie al fine di evitare il peggioramento dell'inconveniente e il danneggiamento di ulteriori parti.

#### **ATTENZIONE**

**Divieto di utilizzare getti d'acqua per la pulizia dell'apparecchio.**

#### **ATTENZIONE**

Operazioni quotidiane da eseguire a lavoro ultimato, con la macchina **SPENTA (OFF)**, l'interruttore generale disinserito, i rubinetti di alimentazione idrica chiusi e la vasca di lavaggio vuota.

### 2.3.a.1 Pulizia filtri

1. Pulire accuratamente l'interno della macchina;
2. A vasca vuota, estrarre i filtri e pulirli accuratamente;
3. Controllare ed eventualmente pulire i mulinelli e gli ugelli di lavaggio e risciacquo estraendoli dalla relativa colonnina. Lavare accuratamente la vasca con un getto d'acqua:
4. Collocare il troppopieno (14) ed i filtri nella propria sede.

## 2.4 MANUTENZIONE PREVENTIVA (Fig. 9)

Le operazioni di manutenzione preventiva con la macchina **SPENTA (OFF)**, l'interruttore generale disinserito, i rubinetti di alimentazione idrica chiusi e la vasca di lavaggio vuota.

### 2.4.a Controllo e pulizia mulinelli e ugelli (Fig. 9).

Controllare periodicamente che i mulinelli ruotino liberamente e che i relativi ugelli non siano otturati.

#### **Pulizia gruppo inferiore/superiore:**

1. Sganciare il mulinello (16) premendo il tasto centrale (17) e sollevare il mulinello (16).
2. Smontare i getti di risciacquo (18) e i tappi laterali (19) facendo una leggera pressione. Nel caso vi siano degli ugelli otturati smontarli svitandoli. Pulire gli ugelli badando a non deformare la sagoma dell'ugello.
3. Rimontare i tappi laterali (19) e gli ugelli (18) esattamente nella posizione originale.
4. Riposizionare il mulinello di lavaggio/risciacquo.

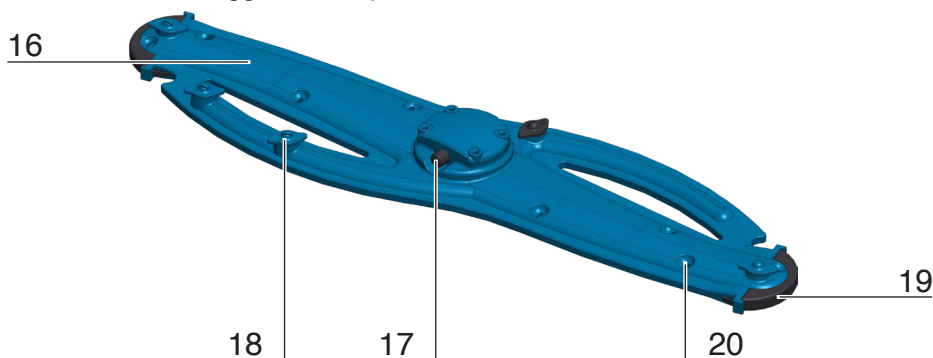

#### **ATTENZIONE**

Controllare e pulire con frequenza i mulinelli, estraendo i medesimi dalle colonnine e rimuovendo detriti e incrostazioni. La frequenza di tale operazione sarà suggerita dalla quantità dei residui o dai non soddisfacenti risultati del lavaggio. Per la pulizia esterna della macchina non usare prodotti corrosivi quali ipoclorito di sodio (candeggina o varechina) ed acido cloridrico (acido muriatico), pagliette o spazzole d'acciaio.

## 2.5 DISINCROSTAZIONE

In presenza di acque dure all'interno della macchina e sulle stoviglie si formano depositi di calcare che per ragioni igieniche e di funzionamento devono essere rimossi attraverso un'azione disincrostante.

Le procedure operative nonché la frequenza di tale intervento vengono solitamente consigliate dal fornitore del disincrostante, il quale dispone di opportuni prodotti.

Al fine di non danneggiare la macchina, non eccedere nei dosaggi, attenendosi scrupolosamente alle indicazioni del produttore del disincrostante e, ultimate le operazioni, risciacquare abbondantemente.

## 2.6 SANIFICAZIONE

È indispensabile eseguire almeno settimanalmente un'accurata pulizia della macchina. È consigliabile per tale operazione un prodotto detergente-disinfettante specifico.

L'uso del prodotto sopra citato dà sostanzialmente i seguenti vantaggi:

- garanzia di igiene in quanto formativamente costituito sia da attivi detergenti che da un attivo disinfettante;
- mantenimento della macchina in perfette condizioni igieniche anche durante la fase di non uso.

A fine operazione è necessario risciacquare la macchina facendola funzionare a vuoto per alcuni minuti.

## 2.7 MESSA FUORI SERVIZIO TEMPORANEA

In caso di fermo prolungato per qualche settimana è consigliabile prima della chiusura riempire di acqua pulita la vasca e fare qualche ciclo a vuoto, poi da scaricare onde evitare la formazione di odori ed evitare che lo sporco rimanga nella pompa.

Se necessario ripetere tale operazione più volte sino a quando dopo il lavaggio a vuoto l'acqua sia ben pulita.

Se il periodo di ferma risultasse molto lungo è consigliabile oliare le superfici in acciaio inox con olio di vaselina e scaricare l'acqua dal boiler e dall'elettropompa.

È comunque sempre consigliabile prima e dopo il periodo di non-utilizzo effettuare le operazioni di sanificazione e di disincrostazione.



## 2.8 DEMOLIZIONE e SMALTIMENTO

Nel momento in cui si intende procedere alla rottamazione della macchina, occorre scaricare l'acqua dalla vasca e dal boiler, come indicato nei punti precedenti e scollegare la macchina dalle reti di alimentazione idrica ed elettrica, quindi procedere allo smaltimento dei componenti seguendo quanto prescritto dalle normative vigenti in materia nel rispetto dei regolamenti nazionali, locali, vigenti in materia di ecologia-ambiente, avendo cura di differenziare le parti come segue:

- parti metalliche: carrozzeria, pianali, pannelli, filtri;
- parti elettriche: motori, teleruttori, microinterruttori, cablaggi;
- parti in plastica: raccordi, cestelli;
- parti in gomma: tubi, manicotti.

## 2.9 MANUTENZIONE PROGRAMMATA E PREVENTIVA

Si consiglia di sottoporre la macchina a manutenzione programmata almeno ogni 6 MESI, contattando il servizio assistenza tecnica autorizzato.

**La ditta costruttrice declina ogni responsabilità per eventuali errori di stampa contenuti nel presente libretto.**

**Le istruzioni, i disegni, le tabelle e quant'altro è contenuto nel presente fascicolo sono di natura tecnica riservata e, per questo, ogni informazione non può essere riprodotta né completamente né parzialmente e non può essere comunicata a terzi senza l'autorizzazione scritta del produttore che ne è la proprietaria esclusiva e che si riserva il diritto di apportare senza preavviso tutte quelle modifiche che riterrà opportune.**

## TABELLA RIASSUNTIVA ALLARMI a DISPLAY

SEGNALAZIONE	DESCRIZIONE ALLARME
<b>A1</b>	MANCATO COMPLETAMENTO CICLO
<b>A2</b>	SOVRARISCALDAMENTO BOILER
<b>A3</b>	SONDA TEMPERATURA O TRASDUTTORE DI PRESSIONE SCOLLEGATI
<b>A4</b>	TIME-OUT RIEMPIMENTO VASCA
<b>A5</b>	TIME-OUT RISCALDAMENTO BOILER DURANTE IL CARICO INIZIALE
<b>A9</b>	AVVISO RIGENERAZIONE
<b>A10</b>	ALLARME VASCA PIENA
<b>H1</b>	TEMPERATURA ACQUA DI RISCACQUO INSUFFICIENTE
<b>H3</b>	TEMPERATURA ACQUA DI LAVAGGIO INSUFFICIENTE

## TABELLA RIASSUNTIVA SEGNALAZIONI a DISPLAY

SEGNALAZIONE	DESCRIZIONE STATO
<b>F1</b>	PORTA APERTA
<b>F2</b>	CARICAMENTO VASCA INIZIALE
<b>C2</b>	SCARICO
<b>C3</b>	RIGENERAZIONE

## INCONVENIENTI POSSIBILI - CAUSE - RIMEDI

ANOMALIA	CAUSA	RIMEDIO
Non si accende la macchina	Interruttore generale disinserito	Inserire interruttore.
Non carica acqua	Rubinetto dell'acqua chiuso	Aprire il rubinetto.
	Filtro tubo di carico sporco.	Staccare il tubo di carico e pulire il filtro (4/8 fig.6).
	Ugelli di risciacquo intasati.	Svitare e pulire gli ugelli (18 fig. 9) in acqua corrente.
	Tubo troppopieno non correttamente inserito.	Controllare il corretto inserimento del tubo troppopieno (14 fig. 9).
	ALLARME A4: Mancanza acqua	Controllare presenza acqua di rete; Spegnere e riaccendere la macchina.
	SEGNALAZIONE F1 Porta aperta.	Controllare perfetta chiusura porta e/o Procedere/controllare il livellamento della macchina
Lavaggio insufficiente	Filtro di lavaggio sporco.	Pulire i filtri (15 fig. 9).
	Ugelli di lavaggio otturati.	Pulire in acqua corrente gli ugelli di lavaggio (20 fig.9).
	Mulinello di lavaggio bloccato.	Smontare e pulire il mulinello (16 fig.9)
	Insufficienza o mancanza di prodotto detergente.	Ripristinare il detergente nella tanica e verificare la concentrazione.
	Condizioni di lavaggio insufficienti.	Controllare che la fase di lavaggio si svolga correttamente.
	ALLARME H3: Macchina non in temperatura.	Attendere il raggiungimento della temperatura dell'acqua in vasca (50°C.)
	ALLARME A3: Sonda scollegato o interrotta	Rivolgersi al servizio assistenza.
Risciacquo insufficiente.	Ugelli di risciacquo otturati.	Svitare e pulire gli ugelli (18 fig. 9) in acqua corrente.
	Scarsa pressione idrica di rete meno di 200 kPa.	Attendere il ripristino della pressione o acquistare una pompa di pressione.
	Temperatura insufficiente.	Rivolgersi al servizio assistenza.
	Posizione degli ugelli non ottimale o ugelli rovinati.	Controllare che gli ugelli siano nella corretta posizione, per quelli danneggiati procedere alla loro sostituzione.
	ALLARME H1: Temperatura risciacquo insufficiente	Attendere che la temperatura boiler sia a regime. Rivolgersi al servizio assistenza.
	ALLARME A3: Sonda scollegato o interrotta	Rivolgersi al servizio assistenza.
	ALLARME A5: Mancato riscaldamento del boiler	Verificare la pulizia delle condutture di scarico.

IT

# **ISTRUZIONI PER L'INSTALLAZIONE E LA MANUTENZIONE**

Le istruzioni che seguono, sono rivolte a personale qualificato, il solo autorizzato ad attuare le verifiche e le eventuali riparazioni.

La Ditta declina ogni responsabilità nel caso di interventi effettuati da personale non qualificato e/o utilizzo di ricambi non originali.

## IMPORTANTE

Qualsiasi operazione di installazione, collegamento elettrico o idraulico, programmazione, manutenzione, ecc. deve essere effettuata da personale IDONEO qualificato ed autorizzato dalla casa costruttrice; manovre effettuate da personale NON IDONEO possono compromettere la sicurezza dell'operatore stesso nonché di altro personale (utilizzatore, ecc...) o impianto collegato alla lavastoviglie.

IT

**Si declina ogni responsabilità per incidenti a persone o a cose derivanti dall'inosservanza delle norme sopra specificate.**

Se il cavo di alimentazione è danneggiato, esso deve essere sostituito dal costruttore o dal suo servizio di assistenza tecnica o comunque da una persona con qualifica simile, in modo da prevenire ogni rischio.

### 3.1 INSTALLAZIONE (Fig. 6-7)

- *Dopo aver tolto l'imballaggio, accertarsi dell'integrità della macchina e che vi siano tutti i pezzi in dotazione;*
- *Posizionare la macchina sul luogo definitivo e livellarla agendo sui piedini di regolazione(20).*

#### 3.1.a Collegamento tubo di scarico (Fig. 6)

- Inserire il tubo di scarico nell'apposito pozzetto di scarico predisposto.

## IMPORTANTE

Prevedere uno scarico a pavimento con sifoide e raccordarsi alla macchina con il tubo flessibile a corredo facendo in modo che lo stesso sia in pendenza verso lo scarico.

Assicurarsi inoltre che lungo lo stesso non vi siano strozzature.

Accertarsi che il tubo di scarico a muro resista ad una temperatura di 70°C.

#### 3.1.b Allacciamento idrico (Fig. 6-7)

- Avvitare l'estremità del tubo di carico (4) ad un rubinetto filettato 3/4" G e all'elettrovalvola interponendo il filtro (8 fig. 7).



### ATTENZIONE

È obbligatorio che il tubo di alimentazione dell'acqua fredda sia collegato a un rubinetto di intercettazione, in modo da separare l'impianto di alimentazione dalla macchina stessa e controllare che non abbia strozzature.



### ATTENZIONE

**Obbligo di sostituire le guarnizioni del tubo di carico per l'approvvigionamento idrico, ogni qualvolta lo stesso venga smontato e rimontato.**



### ATTENZIONE

*Dove si è riscontrato della presenza di sabbia nella rete idrica di alimentazione è necessario inserire un filtro tra la rete idrica e la macchina.*

*La pressione di esercizio non dovrà essere inferiore ai 2 bar e superiore ai 4 bar (200-400 kPa).*

*Se la pressione è inferiore, si consiglia l'installazione di una pompa aumento pressione; se la pressione è superiore, l'applicazione di un riduttore di pressione.*

*Per avere un buon risultato è consigliabile avere l'acqua di entrata con una durezza non superiore ai 10°F ed una temperatura di 55°C con una tolleranza di 0+10°C.*

*Per durezza superiori utilizzare macchine con addolcitore incorporato oppure addolcitori a scambio ionico o ad osmosi inversa.*

**Rispettare rigorosamente eventuali normative Nazionali o Regionali vigenti.**

**Si declina ogni responsabilità per ogni danno causato alle macchine dovuto al non rispetto delle norme sopracitate.**

### 3.1.c Collegamento elettrico (Fig. 6)

#### **PERICOLO**

- Prima di effettuare il collegamento elettrico accertarsi che i dati relativi alla linea di alimentazione corrispondano a quelli indicati sulla targhetta di identificazione (pos. 3 Fig. 5) e che l'interruttore generale di alimentazione elettrica posizionato a monte della macchina sia disinserito " O " OFF.
- E' necessario interporre tra la linea di alimentazione e la macchina un interruttore omnipolare di alimentazione opportunamente dimensionato con apertura minima dei contatti pari a 3 mm.
- Collegare il cavo (pos. 6 Fig. 6) di alimentazione elettrica all'interruttore generale posizionato a monte della macchina.
- Collegare il dispersore di terra equipotenziale al relativo morsetto.
- Il morsetto di equipotenzialità fissato al corpo deve essere collegato ad un cavo di equipotenzialità di sezione adatta all'applicazione.
- Il cavo di alimentazione elettrica NON può essere sostituito dall'utente ma SOLO dall'assistenza tecnica.
- Se il cavo non è protetto in tubo, utilizzare un cavo flessibile sottogaina in Policloroprene con caratteristiche non inferiori al tipo H07RN-F.
- Verificare la lunghezza della linea; nel caso fosse eccessivamente lunga, adeguare la sezione in funzione della stessa e dell'assorbimento.
- Deve essere presente un efficace impianto di messa a terra, secondo le vigenti norme di prevenzione, per la sicurezza dell'operatore e dell'apparecchiatura.
- Il cavo di alimentazione non deve essere messo in trazione o schiacciato durante il normale funzionamento o la manutenzione ordinaria.
- Se il cavo di alimentazione è danneggiato, esso deve essere sostituito dal costruttore o dal suo servizio assistenza tecnica o comunque da una persona con qualifica simile, in modo da prevenire ogni rischio.
- Rispettare le polarità dello schema elettrico.
- Per ulteriori informazioni consultare lo schema elettrico allegato.

**Si declina ogni responsabilità per incidenti a persone o a cose derivanti dall'inosservanza delle norme sopra specificate.**

### 3.2 POMPETTA DOSATRICE DETERSIVO/BRILLANTANTE PERISTALTICA (FIG. 8)

La macchina è dotata di una pompetta automatica di dosaggio detersivo e brillantante.

Il dosaggio del detersivo e brillantante viene gestito sia in fase di CARICAMENTO che in fase di ripristino acqua. La quantità e il tipo di detersivo/ brillantante vengono individuati in fase di installazione da tecnico autorizzato e sono adeguati al volume di acqua e alla sua durezza. Ad ogni ciclo di risciacquo la macchina ripristina i valori del detersivo e brillantante previsti dal costruttore.

Le gocce d'acqua ferme sul vetro indicheranno un dosaggio dei prodotti insufficiente, la striatura o la punteggiatura invece un dosaggio eccessivo.



#### **ATTENZIONE**

In caso di contatto del detersivo con la pelle lavarsi abbondantemente con acqua corrente o più precisamente fare riferimento alle indicazioni specifiche del tipo di detersivo utilizzato.



#### **IMPORTANTE**

Il dosaggio può variare in funzione della durezza dell'acqua, del tipo di detersivo e di brillantante utilizzato.



#### **ATTENZIONE**

Nel caso si cambi il tipo di prodotto usato (detersivo o brillantante) si consiglia di lavare l'impianto di dosaggio con dell'acqua e quindi procedere all'invaso dei dosatori.

## ALLARMI E SEGNALAZIONI A DISPLAY: AUTODIAGNOSTICA

CODICE	ALLARME	DESCRIZIONE ALLARME
A1	MANCATO COMPLETAMENTO CICLO	Tale allarme viene visualizzato quando il ciclo di lavaggio è stato interrotto premendo il tasto START o spegnendo la macchina tramite il tasto ON/OFF. L'allarme viene resettato alla partenza del successivo ciclo di lavaggio.
A2	SOVRARISCALDAMENTO ANOMALO (BOILER)	Tale allarme viene visualizzato quando la temperatura nel boiler <b>supera i 105 °C</b> oppure quando almeno una delle sonde di temperatura (vasca/boiler) è in corto circuito. L'allarme viene resettato quando la temperatura <b>scende sotto i 102°C</b> oppure dopo sostituzione della sonda.
A3	SONDA TEMPERATURA O TRASDUTTORE DI PRESSIONE SCOLLEGATI	Tale allarme viene visualizzato quando una delle sonde di temperatura (boiler e/o vasca) o il trasduttore di pressione risultano essere scollegati o interrotti. L'allarme viene resettato una volta ripristinato il corretto collegamento della sonda.
A4	TIME-OUT RIEMPIMENTO	Tale allarme viene visualizzato se il riempimento della vasca non si conclude <b>entro 30 minuti</b> . L'allarme può essere resettato spegnendo e riaccendendo la macchina tramite il tasto ON/OFF.
A5	TIME-OUT RISCALDAMENTO BOILER DURANTE il CARICO INIZIALE	Tale allarme viene visualizzato se viene rilevato un mancato riscaldamento del boiler <b>entro 30 minuti</b> . L'allarme può essere resettato spegnendo e riaccendendo la macchina tramite il tasto ON/OFF.
A9	AVVISO RIGENERAZIONE	Tale allarme viene visualizzato al raggiungimento dei cicli impostati. L'allarme viene resettato dopo il completamento del ciclo di rigenerazione resine.
A10	AVVISO VASCA PIENA	Tale allarme viene visualizzato se una volta avviate le fasi di scarico o rigenerazione la vasca non risultasse vuota. L'allarme può essere resettato spegnendo e riaccendendo la macchina con tasto ON/OFF
H1	TEMPERATURA ACQUA DI RISCACQUO INSUFFICIENTE	Tale allarme viene visualizzato se, durante il ciclo di lavaggio, la fase di risciacquo avviene con una temperatura del boiler inferiore di <b>almeno 15°C</b> a quella impostata. Il ciclo di lavaggio viene prolungato fino al raggiungimento della temperatura minima di risciacquo ( <b>max 8 minuti</b> ).
H3	TEMPERATURA ACQUA DI LAVAGGIO INSUFFICIENTE	Tale allarme viene visualizzato se, durante il ciclo, la fase di lavaggio avviene con una temperatura inferiore di <b>almeno 10°C a quella impostata</b> .
F1	SEGNALAZIONE PORTA APERTA	Tale segnalazione viene visualizzata in caso di apertura porta. La segnalazione viene visualizzata fino alla richiusura della porta.
F2	CARICAMENTO VASCA INIZIALE	Tale segnalazione viene visualizzato durante la fase di carico iniziale.
C2	CICLO DI SCARICO	Questa segnalazione viene visualizzata quando la macchina sta effettuando il ciclo di SCARICO.
C3	CICLO DI RIGENERAZIONE	Questa segnalazione viene visualizzata quando la macchina sta effettuando il ciclo di RIGENERAZIONE.

IT

**ENGLISH**

## PARTICULAR RECOMMENDATIONS FOR THE OPERATOR

- Do not operate the machine without having become fully familiar with the contents of this manual and without having acquired a comprehensive knowledge of the specific techniques and machine controls.
- Check that the area in which the machine is to be installed is compatible with the dimensions of the machine itself before installing this latter.
- **If this machine is a "built in" type , pay attention that the housing and the furnishings nearby are suitable ones , i.e. they have not to suffer from exposure to steam that may come out from the machine during its functioning and especially during the opening of the door at each washing cycle**
- Only use lifting and handling means that are suited to the weight of the machine when this must be installed or removed either completely or in part.
- Never allow unauthorized or unqualified personnel to start, adjust, operate or repair the machine. Always refer to this manual for the necessary operations.
- The mechanical parts and electrical/electronic components situated inside the machine are protected by entirely closed panels.
- **Always ensure that the main switch has been set to the "OFF" position** before cleaning and/or servicing the machine. This will disconnect the power source during the operator's intervention.
- The electrical powering system must be equipped with an automatic release system prior to the main machine switch and with a suitable grounding system that complies with all the requisites established by industrial provisions for the prevention of accidents.
- Always disconnect the power source if work must be carried out on the main switch or in its vicinity.
- All inspections and maintenance operations requiring removal of the safety guards are carried out under the complete responsibility of the users. These operations should therefore only be carried out by specialized and authorized technical personnel.
- Make sure that none of the accident preventing safety devices (barriers, guards, casings, microswitches, etc.) have been tampered with and that they are all perfectly functional before operating. These devices should be repaired if this is not the case.
- **Never remove the safety devices.**
- To prevent personal risks, only use power tools that are correctly connected to the grounding tap and that conform to the national safety regulations.
- Never ever tamper with the electrical system or with any other mechanism.
- **Wear safety gloves during machine cleaning.**
- **Never ever use the hands** or unsuitable instruments to locate leaks from pipes. Air, fluids under pressure or irritants could cause serious damage to both persons and/or property.
- Never use the hands instead of adequate tools when operating the machine.
- Never use the hands or other objects to stop moving parts.
- **PAY THE UTMOST ATTENTION TO THE DATA PLATES AFFIXED TO THE MACHINE WHENEVER WORKING ON THIS OR IN THEIR NEAR VICINITY.**
- The user is obliged to keep all the data plates and stickers in a legible condition.
- Never climb on to the door or on to the top of the machine.
- It is essential for the user to replace all data plates and stickers that may have deteriorated for any reason or that are not clearly visible, ordering new ones from the Spares Service.
- Contact the person in charge of maintenance in the event of malfunctions or damage to the machine components without proceeding with further repairs.
- It is absolutely forbidden for anyone to use the machine for purposes other than those explicitly established and documented. The machine must always be used in the ways, times and places dictated by common sense and the laws in force in each country, even when there are no specific provisions to govern the sector in the particular country of use.
- **The manufacturer declines all responsibility for accidents or damage to either persons or property as may arise following failure to comply with either the relative safety provisions or the instructions herein.**
- **These instructions, together with the provisions governing machine installation and electrical connections form an integral part of the Accident Preventing Industrial regulations in force in each individual country.**
- **THESE SAFETY PROVISIONS INTEGRATE AND DO NOT SUBSTITUTE THE SAFETY PROVISIONS LOCALLY IN FORCE.**
- **NEVER ever make hurried or inaccurate repairs that could jeopardize the correct operation of the machine.**
- **ALWAYS ASK FOR HELP FROM SPECIALIZED PERSONNEL IN CASE OF DOUBT.**
- **ANY TAMPERING BY THE USER RELIEVES THE MANUFACTURER FROM ALL LIABILITY, THE USER BEING IN THIS CASE SOLELY RESPONSIBLE TOWARDS THE COMPETENT ACCIDENT PREVENTION AUTHORITIES.**
- **The machine must not be used by people (children included) with reduced physical, sensory or mental abilities, with lack of experience or acquaintance, unless they could have a supervision or instruction concerning the use of the machine, through the intermediation of a person responsible for their safety.**
- **It is forbidden to clean the machine with water jets.**

## 1.1 GENERAL DESCRIPTION

Single-walled construction in stainless steel.

Electromechanical push button controls and temperature display (wash and rinse). Cycle progress status indications. Alarm diagnostics.

The washing and rinsing agent dispensers are built into the machine.

The washing rods and filters can be easily removed for maintenance and routine cleaning.

All models are equipped with a safety microswitch on the door. The heating elements are made of rustproof incoloy steel.

Optional: drain pump.

## 1.2 TYPE OF USE AND IMPROPER USE

These machines have been designed and built to wash crockery placed in special racks and using detergent and rinsing agent.

- Permitted crockery: glasses, teacups, coffee cups, saucers, cutlery made of materials suitable for dishwashers and of a size able to fit into the rack and machine.
- Use of specific detergents and rinsing agents for industrial purposes normally available in the shops is permitted.



**ATTENTION**

Any improper use of the machine relieves the manufacturer from all and every responsibility for accidents or damage to persons and property, also voiding all conditions of guarantee.

## 1.3 TRANSPORT, SHIPMENT AND STORAGE (Fig. 2)

- The machine is normally shipped in a cardboard box closed by straps.
- When transporting the packed machine, use a lift truck or transpallet, positioning the box on the relative forks.



**ATTENTION**

The machine must be sheltered from the weather when shipped and stored.

## 1.4 INSPECTIONS ON ARRIVAL

When the machine arrives, check that the packaging is in a perfect condition and that there is no visible damage. If everything is in order, remove the packaging (unless other instructions have been received from the manufacturer) and check that the machine is free from damage caused by transport.

Now check whether there has been any damage to the structure, crushing or breakages.

If damage or imperfections are discovered:

- 1 - Immediately notify the haulage contractor both by phone and in writing by registered letter with return receipt attached;
- 2 - Inform the manufacturer by registered letter (with return receipt attached).

## IMPORTANT

Notification of damage or faults must be immediate, in any case **within 3 days** from the date on which the machine is received.

## 1.5 UNPACKING (Figs 2-3-4)

Proceed in the following way in order to remove the packing:

1. Cut the straps (7) that hold the cardboard in place.
2. Remove the box (8) by lifting it upwards.
3. Remove the protective film from the machine.
4. Remove the machine from the base by lifting it from the lower part of the casing (Fig. 4).
5. All packing must be collected and not left within children's reach since it could become a source of danger. The packing can be disposed of in the same way as solid urban waste.



**ATTENTION**

Once the machine has been unpacked, NEVER ever use the box containing the electrical components for lifting purposes.

Lift the machine by raising it from the lower part of the casing. Set it on the forks of a truck when transporting.

## 1.6 MACHINE IDENTIFICATION (Fig. 5)

- The serial number and machine data are stamped on the data plate (9) affixed to the right part of the machine itself.

## IMPORTANT

Always state the model and serial number of the machine when requesting technical assistance or ordering spare parts.

## 1.7 DESCRIPTION OF THE SAFETY DEVICES

- Models **HY** are equipped with a safety microswitch that blocks the washing pump if the tub access door is accidentally opened.
- The electrical parts are enclosed by panels locked by screws.
- The machine is fitted with an equipotential ground conductor.
- Safety overflow (21) to prevent water from spilling.

## 1.8 REFERENCE STANDARD

- The machine and its safety devices has been built in compliance with the following standards:
- Essential safety requirements set forth by directives 2006/42/EC, 2011/65/EU, 2014/30/EU, 2014/35/EU.
- Requirements set forth by directive 2002/95/EEC (RoHS).

*Space intentionally left blank*

# **USER INSTRUCTIONS**

## 2.1 BEFORE COMMISSIONING

Before use make sure that:

- the wall switch is on;
- the water gate valve is open;
- there is no water shortage;
- the pump protection filters are in place;
- the overflow is inserted;
- the spray arms rotate freely;
- the temperatures are as prescribed, i.e. approx. 55°C for washing and approx. 85°C for rinsing;
- the detergent and rinse aid containers are full;
- the crockery used is not old or otherwise cracked, as the roughness offers more grip for dirt and shelter for bacterial flora.
- Knives and other sharp tools must be placed in the dish rack with the tips pointing downwards or horizontally in order not to cause injury.



**ATTENTION**



**When items to be washed are encrusted with burnt on matter, or a long time has passed between use and washing, it is essential to carry out a pre-wash soak using a suitable softening agent.**

**The use of hand-washing products is to be avoided as they could produce foam inside the machine.**

## 2.2 OPERATION AND USE

### 2.2.a Switching on and preparing the machine

When powering up the machine, the display will light up and show the message "OFF".



To switch the machine on, press and hold the ON/OFF button for about 3 seconds.

The filling phase will begin first of the boiler and then of the tank.

During the filling phase the message "F2" appears on the display.



When the tank has been filled, the heating phase will begin.

The actual temperatures appear on the display.

Resistance activation is indicated by a dot at the bottom right of each respective value.



The machine is already available for washing in this condition.

When the temperature is reached, the associated dot will no longer be displayed.



### 2.2.b Start of washing operations

The dosage of detergent and rinse aid is managed both during the filling phase and during the restoration phase by two peristaltic dispenser pumps. The dispenser pumps are calibrated during installation by a qualified technician. With each wash, the pump restores the rinse aid values required by the manufacturer.

Place the dish rack into the machine after having removed solid waste from the objects to be washed.

### 2.2.c Cycle selection

The duration of the washing phase can be selected from due cycles times by repeatedly pressing the selection cycle button.



## 2.2.d Starting the wash cycle



To start the wash cycle, press the START button.

The countdown of the cycle appears on the display in seconds. Any other alarm messages will be displayed on the right.



The following phases are performed during a complete cycle:

- ° WASH
- ° PAUSE
- ° RINSE (DRAIN)

EN

## 2.2.e THERMOSTOP function

The machine execution always enables to achieve the ideal rinsing temperature.

If, at the end of the washing phase, the rinse temperature is not SUITABLE, the COUNTDOWN will stop and start blinking, the washing phase will continue for the time required to reach the GUARANTEED MINIMUM RINSE temperature.



Once the set temperature value is reached, the COUNTDOWN progress resumes until the cycle is completed.

The washing time can be prolonged by a maximum of **8 minutes**. After this time, the cycle is nevertheless completed and the "H1" alarm appear on the right side of the display.



## 2.2.f Interruption of the cycle

The wash cycle can be temporarily interrupted in three ways:

1. By opening the door.

The relative message "F1" will appear on the display.

In this case, when the door is closed again, the cycle resumes from where it stopped.



Pull out the dish rack and shake it gently so that the last drops remaining on the washed items fall off. Let the objects dry and remove them from the dish rack with clean hands.

Set everything on hygienic and stable surfaces.

2. By pressing the START button for 3 seconds, the cycle is temporarily interrupted. By pressing the START button again, the cycle will resume from where it stopped. N.B. The machine does not display any signals of failure to complete the cycle.
3. Switch off the machine by pressing and holding the ON/OFF button for 3 seconds. This will permanently interrupt any active cycle and the machine will go into OFF mode. When switched on again, the last selected cycle will be displayed and the alarm code "A1" will appear; this will disappear when a new cycle is started.



## 2.2.g Draining water from the tank

It is possible to drain the water contained in the tank at any time of the day, depending on how much dirt has accumulated.

### 2.2.g.1 Draining water from the tank without a drain pump

To perform this operation, proceed as follows:

EN

- SWITCH OFF the dishwasher by pressing and holding the ON/OFF key for 3 seconds.
- "OFF" will appear on the display.
- Remove the tank filter (15).
- Remove the overflow (14) and let the water in the tank drain completely;
- Put the filter (15) and the overflow (14) back in place.

### 2.2.g.2 Draining water from the tank for machines equipped with a drain pump

The tank can be emptied by starting the manual drain cycle during which only the drain pump keeps running. This function can be performed both with the door open.

#### **IMPORTANT**

**The cycle must be started with the dishwasher ON, TANK FULL and DOOR OPEN.**



Open the door, release the overflow without removing tank filters, press and holding the START button for 5 seconds.

The DRAIN CYCLE will start for the set time.

When the cycle is started, the right side of the display will show **C2** flashing.



At the end of the cycle, the machine switches off automatically and "OFF" will be displayed.



If the START button is pressed for 3 seconds during a DRAIN cycle, the cycle is interrupted immediately, the dishwasher switches off and "OFF" appears on the display.

#### **ATTENTION**

If, at the end of the cycle, the tank is not drained, the alarm **A10** will appear on the display and the machine will switch off automatically.



## 2.2.h REGENERATION

Once the cycles set on the display are reached, **A9** appears on the display. This signal indicates that it is appropriate to perform the regeneration operation.



### **IMPORTANT**

**The cycle must be started with the dishwasher ON, TANK FULL and DOOR CLOSED.**

#### 2.2.h.1 FILLING THE SALT TANK

First of all make sure that there is salt in the specific container; otherwise, proceed as follows:

1. Unscrew the cap from the tank, fill the tank with water (AT THE FIRST START-UP) and then introduce ONLY COARSE FOOD GRADE SALT.
2. Fully screw the cap back on to make sure it is closed properly.

#### 2.2.h.2 START MANUAL RESIN REGENERATION



Press the REGENERATION button, the display on the right will read **C3**.



To start the cycle, press the START button. The C3 indicator will begin flashing.

Open the door, release the overflow and close the door again.

The machine will now automatically carry out all the necessary operations.

After pressing the START button, if the door is not closed within 120 seconds, the regeneration cycle is cancelled and the machine switches off.

In the case of machines equipped with a drain pump, if the tank is not emptied during the cycle at the end of the drain phase, the warning **A10** will be displayed.

To interrupt the cycle, refer to paragraph 2.2.f.

If the extra cycle is interrupted, the machine will switch off automatically.

At the end of the cycle, the machine will switch off automatically.

The machine is now ready for use again.

#### 2.2.i Switching off the machine



To switch the machine off, press and hold the ON/OFF button for 3 seconds, waiting until "OFF" appears on the display.

### **IMPORTANT**

**Make sure you have disconnected the main switch upstream of the machine and closed the water supply valves.**

#### 2.2.i.1 Switching off the machine at the end of the day

At the end of the day, it is advisable to perform a self-washing cycle and proceed as follows:

- To switch the machine off, press and hold the ON/OFF button for 3 seconds, waiting for OFF to appear on the display;
- With the tank empty, remove the filters and thoroughly clean any residues;
- Check and, if necessary, clean the spray arms and washing and rinsing nozzles by removing them from their column.
- Put the overflow and filters in place;
- Clean the outside of the machine using a damp sponge; do not use jets of water because this is dangerous and could damage the electrical parts; do not use abrasive detergents.
- Switch off the appliance by removing the power supply via the wall switch and close the water valve.

## 2.2.l Warnings during operation

1. Check that the washing temperature is maintained at around 55-60° C.
2. Do not immerse your bare hands in the soapy water. Should this happen, immediately rinse them with plenty of running water.
3. Use only specific anti-foaming detergents for industrial machines.
4. Knives and other sharp tools must be placed in the dish rack with the tips pointing downwards or horizontally in order not to cause injury.
5. Do not open the door too quickly while the machine is running;
6. Turn the appliance off in case of failure or malfunctioning. For any repairs, contact a technical service centre authorised by the manufacturer and request original spare parts.
7. In no case whatsoever must you change the original settings of the machine without first having consulted the technical service centre authorised by the manufacturer.
8. Change the water in the wash tank even several times a day depending on the cycles carried out.

For any repairs, contact a technical service centre authorised by the manufacturer and request original spare parts.

**Failure to comply with the above-mentioned recommendations could jeopardise the safety of the dishwasher.**

## 2.2.m Advice for an optimal washing result (Fig.9)

An unsatisfactory washing result can be seen when traces of dirt remain on the dishes or objects; streaks can be caused by insufficient rinsing.

In that case, check that the rinsing nozzles are clean and that the water mains is pressurised.

If soiled, check that:

- The tank filter (15) is clean;
- The pump suction filters are clean;
- the wash water temperature is approximately 55-60°C;
- the objects are positioned properly in the dish rack;
- the wash/rinse nozzles are clean;
- the spray arms (16) rotate freely;
- the dish rack is suitable for the items to be washed;
- check the concentration of detergent and rinse aid.



### **IMPORTANT**

**Failure to comply with the above-mentioned recommendations could jeopardise the safety of the dishwasher.**

## 2.3 CLEANING (Fig. 9)

### 2.3.a General information

Strict observance of the maintenance rules in this section guarantees good preservation and satisfactory machine operation and greatly reduces the need for repairs.

#### ATTENTION

In case of irregularities or malfunctioning of any component of the machine, **FIRST OF ALL CHECK** that the instructions in the previous paragraphs have been followed.

Interventions must be carried out promptly at the onset of failures to avoid worsening of the problem and damaging further parts.

#### ATTENTION

**It is prohibited to spray water on the appliance to clean it.**

#### ATTENTION

Daily operations to be carried out at the end of work, with the machine **OFF**, the main switch disconnected, the water supply valve closed and the wash tank empty.

### 2.3.a.1 Cleaning the filters

1. Clean the inside of the machine thoroughly;
2. With the tank empty, remove the filters and clean them thoroughly;
3. Check and, if necessary, clean the spray arms and washing and rinsing nozzles by removing them from their column. Wash the tank thoroughly with a jet of water:
4. Put the overflow and filters (14) in place.

## 2.4 PREVENTIVE MAINTENANCE (Fig. 9)

Preventive maintenance operations to be carried out with the machine **OFF**, the main switch disconnected, the water supply valve closed and the wash tank empty.

### 2.4.a Checking and cleaning the spray arms and nozzles (Fig. 9).

Periodically check that the spray arms rotate freely and that their nozzles are not clogged.

#### Cleaning lower/upper unit:

1. Release the spray arm (16) by pressing the button in the middle (17) and lifting
2. Disassemble the rinse jets (18) and the side plugs (19) pressing them lightly.  
If the nozzles are obstructed, unscrew them to remove them.  
Clean the nozzles while paying attention not to deform their shape.
3. Refit the side plugs (19) and the nozzles (18) in the exact same position.
4. Reposition the wash/rinse spray arm.

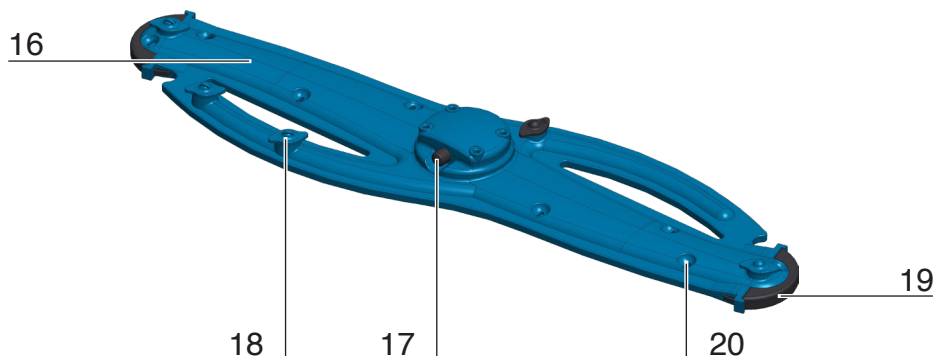

#### ATTENTION

Regularly check and clean the spray arms, removing them from the columns and removing any debris and deposits. The frequency of this operation depends on the amount of residue or on unsatisfactory washing results. To wash the outside of the machine, do not use corrosive products such as sodium hypochlorite (bleach) or hydrochloric acid (muriatic acid) with steel sponges or brushes.

## 2.5 DESCALING

In the presence of hard water, limestone deposits form inside the machine and on the dishes which, for hygienic and operational purposes, must be removed by descaling.

The procedures and their frequency are usually recommended by the supplier of the descaler, who has appropriate products.

To avoid damaging the machine, do not exceed the dosages, and strictly abide by the instructions of the descaler manufacturer. When the operations are completed, rinse with plenty of water.

EN

## 2.6 SANITISING

It is essential to clean the machine thoroughly at least once a week. A specific detergent-disinfectant is recommended for this operation.

The use of the above mentioned product essentially gives the following advantages:

- it guarantees hygiene as it consists of both cleansing and disinfectant active ingredients;
- it keeps the machine in perfect hygienic conditions even when it is not used.

At the end of the operation, it is necessary to rinse the machine by running it empty for a few minutes.

## 2.7 TEMPORARY DECOMMISSIONING

In case of a prolonged stop of a few weeks, before closing the machine, it is recommended to fill the tank with clean water and to perform a few empty cycles. Then drain the water so that bad smells are not produced and the pump does not remain dirty.

If necessary, repeat this operation several times until the water is clean after the empty wash cycle.

If the downtime is too long, it is recommended to oil the stainless steel surfaces with vaseline and to drain the water from the boiler and the electric pump.

However, it is always advisable to perform the sanitising and descaling operations before and after the period of non-use.



## 2.8 DEMOLITION and DISPOSAL

When you intend to scrap the machine, drain the water from the tank and the boiler, as indicated in the previous points, and disconnect the machine from the water and electric mains. Then dismantle the components following that prescribed in the relevant standards in force in compliance with the national and local ecological-environmental regulations, taking care to separate the parts as follows:

- metal parts: body, surfaces, panels, filters;
- electric parts: motors, contactors, microswitches, wires;
- plastic parts: fittings, dish racks;
- rubber parts: hoses, sleeves.

## 2.9 SCHEDULED AND PREVENTIVE MAINTENANCE

It is recommended to service the machine according to the scheduled maintenance at least every 6 MONTHS, by contacting the authorised technical assistance service.

**The manufacturer will not be held liable for any printing errors in this booklet.**

**The instructions, drawings, tables and all else contained in this booklet are of a confidential technical nature and therefore, the information cannot be reproduced, either in whole or in part, or disclosed to third parties without the written consent of the manufacturer who has exclusive ownership thereof and reserves the right to make any changes deemed appropriate without prior notice.**

## SUMMARISED TABLE OF DISPLAYED ALARMS

WARNING	ALARM DESCRIPTION
<b>A1</b>	<b>CYCLE NOT COMPLETED</b>
<b>A2</b>	<b>BOILER OVERHEATING</b>
<b>A3</b>	<b>DISCONNECTED TEMPERATURE PROBE OR PRESSURE TRANSDUCER</b>
<b>A4</b>	<b>TANK FILLING TIMEOUT</b>
<b>A5</b>	<b>BOILER HEATING TIMEOUT DURING THE INITIAL FILLING</b>
<b>A9</b>	<b>REGENERATION WARNING</b>
<b>A10</b>	<b>FULL TANK ALARM</b>
<b>H1</b>	<b>INSUFFICIENT RINSE WATER TEMPERATURE</b>
<b>H3</b>	<b>INSUFFICIENT WASH WATER TEMPERATURE</b>

EN

## SUMMARISED TABLE OF DISPLAYED WARNINGS

WARNING	STATUS DESCRIPTION
<b>F1</b>	<b>DOOR OPEN</b>
<b>F2</b>	<b>INITIAL TANK FILLING</b>
<b>C2</b>	<b>DRAIN</b>
<b>C3</b>	<b>REGENERATION</b>

## TROUBLESHOOTING

FAULT	CAUSE	SOLUTION
The machine does not switch on	Main switch disconnected	Turn switch on.
It does not fill with water	Water valve closed	Open the valve.
	Dirty filling hose filter.	Disconnect the filling hose and clean the filter (4 fig.6/7).
	Rinse clogged nozzles.	Unscrew and wash the nozzles (18 fig. 9) under running water.
	Overflow pipe not correctly inserted.	Check that the overflow pipe is inserted correctly (14 fig. 9).
	ALARM A4: No water	Check for mains water supply; Switch the machine off and on again.
	WARNING F1: The door is open.	Check that the door is closed properly and/or Proceed with/check machine levelling.
Insufficient washing	Dirty wash filter.	Clean the filters (15 fig. 9).
	Clogged wash nozzles.	Clean the washing nozzles under running water (20 fig.9).
	Blocked washing spray arm.	Remove and clean the spray arm (16 fig. 9)
	Insufficient or no detergent.	Top-up the detergent in the tank and check its concentration.
	Insufficient washing conditions.	Check that the washing phase is carried out correctly.
	ALARM H3: Machine not at the required temperature.	Wait for the tank water temperature to be reached (50°C.)
	ALARM A3: Probe disconnected or interrupted	Contact the Assistance Service.
Insufficient rinsing.	Clogged rinse nozzles.	Unscrew and wash the nozzles (18 fig. 9) under running water.
	Poor water pressure below 200 kPa.	Wait until the pressure returns or purchase a pressure pump.
	Insufficient temperature.	Contact the assistance service.
	Incorrect position of nozzles or nozzles damaged.	Check that the nozzles are in the correct position and replace the damaged ones.
	ALARM H1: Insufficient rinse temperature	Wait for the boiler to reach the adequate temperature. Contact the Assistance Service.
	ALARM A3: Probe disconnected or interrupted	Contact the Assistance Service.
	ALARM A5: Boiler does not heat up	Check that the drain pipes are clean

EN

# **INSTALLATION AND MAINTENANCE INSTRUCTIONS**

The following instructions are intended for qualified personnel, i.e. the only party authorised to carry out the checks and any repairs.

The Company declines any liability if operations are carried out by unqualified personnel and/or if non-original spare parts are used.

## IMPORTANT

Any installation, electric or hydraulic connection, programming, maintenance operation etc. must be carried out by SUITABLE qualified personnel authorised by the manufacturer. Operations carried out by UNQUALIFIED personnel can jeopardise the safety of the operator as well as other personnel (user, etc.) or the system connected to the dishwasher.

**The manufacturer will not be held liable for accidents to persons or property resulting from failure to comply with the rules specified above.**

EN

If the power cable is damaged, it must be replaced by the manufacturer or its technical assistance service or in any case by a person with a similar qualification, in order to prevent any risks.

### 3.1 INSTALLATION (Fig. 6-7)

- After removing the packaging, make sure that the machine is intact and that all the supplied parts are present;
- Position the machine at its final installation site and level it from the adjustment feet (20).

#### 3.1.a Drain hose connection (Fig. 6)

- Insert the drain hose into the drain sump.

## IMPORTANT

Provide a floor drain with a drain trap and connect the machine to the drain using the hose supplied, so that it is sloping towards the drain.

Also make sure that there are no bottlenecks along it.

Make sure that the wall-mounted drain hose can withstand a temperature of 70°C.

#### 3.1.b Water connection (Fig. 6-7)

- Screw the end of the filling hose (4) to a threaded tap 3/4" G and to the solenoid valve, with the filter in between (8 fig. 7).

### ATTENTION

It is mandatory to connect the cold water supply hose to a cut-off valve in order to separate the supply system from the machine itself and to check that there are no bottlenecks.

### ATTENTION

**It is mandatory to replace the seals of the filler hose for water supply, whenever it is disassembled and reassembled.**

### ATTENTION

*Wherever sand is found in the water supply circuit, a filter must be applied between the water circuit and the machine.*

*The operating pressure must not be less than 2 bar and more than 4 bar (200-400 kPa).*

*If the pressure is lower, it is recommended to install a pressure booster pump. If the pressure is higher, it is recommended to install a pressure reducer.*

*For a good result it is advisable to have the inlet water with a hardness not exceeding 10°F and a temperature of 55°C with a tolerance of 0+10°C.*

*For greater hardness, use machines with a built-in softener, ion exchange or reverse osmosis softeners.*

**Strictly comply with any applicable national or regional regulations.**

**The manufacturer will not be held liable for damage to the machines resulting from failure to comply with the rules specified above.**

### 3.1.c Electrical connection (Fig. 6)

#### **DANGER**

- Before making the electrical connection, make sure that the power line data corresponds to the data on the identification plate (pos. 3 Fig. 5) and that the main power supply switch located upstream of the machine is switched to “O” OFF.
- An omnipolar power switch, appropriately sized with a minimum contact opening of 3 mm must be installed between the power line and the machine.
- Connect the power cable (pos. 6 Fig. 6) to the main switch upstream of the machine.
- Connect the equipotential earth electrode to the terminal.
- The equipotential terminal fixed to the body must be connected to an equipotential cable suitably sized for the application.
- The power cable CANNOT be replaced by the user but ONLY by technical assistance.
- If the cable is not protected in the pipe, use a flexible polychloroprene sheathed cable with specifications equivalent or higher than the H07RN-F type.
- Check the length of the line; if it is too long, adjust the section according to the line length and absorption.
- There must be an efficient earthing system, compliant with prevention standards in force, for the safety of the operator and the equipment.
- The power cable must not be pulled or pinched during normal operation or maintenance.
- If the power cable is damaged, it must be replaced by the manufacturer or its technical assistance service or in any case by a person with a similar qualification, in order to prevent any risks.
- Observe the polarities of the wiring diagram.
- For further information, see the attached wiring diagram.

**The manufacturer will not be held liable for accidents to persons or property resulting from failure to comply with the rules specified above.**

### 3.2 PERISTALTIC DETERGENT/RINSE AID DOSING PUMP (FIG. 8)

The machine is equipped with an automatic detergent and rinse aid dispenser pump.

Dispensing of detergent and rinse aid is managed both during the FILLING and water restoration phases. The amount and type of detergent/rinse aid are identified during the installation phase by the authorised technician and are suited to water volume and hardness. At each rinse cycle, the machine restores the detergent and rinse aid values required by the manufacturer.

Water droplets on glass indicate insufficient rinse aid dosage, while streaks or dotting indicate excessive dosage.

#### **ATTENTION**

If the detergent comes in contact with skin, wash with plenty of running water or, more precisely, refer to the specific indications according to the type of detergent used.

#### **IMPORTANT**

The dosage can change depending on the hardness of the water, and the type of detergent and rinse aid used.

#### **ATTENTION**

If you change the product used (detergent or rinse aid) we recommend washing the dispensing system with water and then filling the dispensers.

## DISPLAYED ALARMS AND WARNINGS: SELF-DIAGNOSTICS

CODE	ALARM	ALARM DESCRIPTION
A1	CYCLE NOT COMPLETED	This alarm is displayed when the wash cycle was interrupted by pressing the START button or by switching the machine off with the ON/OFF button. The alarm is reset when the next wash cycle starts.
A2	ANOMALOUS OVERHEATING (BOILER)	This alarm is displayed when the temperature in the boiler <b>exceeds 105 °C</b> or when at least one of the temperature probes (tank/boiler) short-circuits. The alarm is reset when the temperature <b>drops below 102°C</b> or when the probe is replaced.
A3	DISCONNECTED TEMPERATURE PROBE OR PRESSURE TRANSDUCER	This alarm is displayed when one of the temperature probes (boiler and/or tank) or the pressure transducer is disconnected or interrupted. The alarm is reset when the probe is reconnected properly.
A4	FILLING TIMEOUT	This alarm is displayed when the tank does not fill within <b>30 minutes</b> . The alarm can be reset by turning the machine off and on by pressing the ON/OFF button.
A5	BOILER HEATING TIMEOUT DURING THE FILLING	This alarm is displayed when the boiler is not heated within <b>30 minutes</b> . The alarm can be reset by turning the machine off and on by pressing the ON/OFF button.
A9	REGENERATION WARNING	This alarm is displayed when the set cycles are reached. The alarm is reset after the resin regeneration cycle is completed.
A10	TANK FULL WARNING	This alarm is displayed if the tank is not empty when the drain or regeneration phases start. The alarm can be reset by turning the machine off and on by pressing the ON/OFF button.
H1	INSUFFICIENT RINSE WATER TEMPERATURE	This alarm is displayed if, during the wash cycle, the rinse phase is carried out with the boiler <b>at least 15°C</b> lower than the set temperature. The washing cycle is prolonged until the minimum rinsing temperature is reached ( <b>max 8 minutes</b> ).
H3	INSUFFICIENT WASH WATER TEMPERATURE	This alarm is displayed if, during the cycle, the wash phase is carried out <b>at least 10°C lower than the set temperature</b> .
F1	DOOR OPEN WARNING	This warning is displayed when the door opens. The warning remains displayed until the door is closed again.
F2	INITIAL TANK FILLING	This warning is displayed during the initial fill-up phase.
C2	DRAIN CYCLE	This warning is displayed when the machine is running the DRAIN cycle.
C3	REGENERATION CYCLE	This warning is displayed when the machine is running the REGENERATION cycle.

**FRANÇAIS**

## CONSIGNES DE SECURITE

- Avant la mise en marche de la machine lisez attentivement cette publication de manière à apprendre parfaitement les caractéristiques techniques et les commandes de la machine.
- Avant d'installer la machine, assurez-vous que l'espace qui lui a été réservé est compatible avec ses dimensions d'encombrement.
- **Si cette machine est "encastrée", il faut faire attention que la cage et les meubles adjacents sont aptes, c'est à dire qu'ils ne subissent pas de dommages à l'exposition de la vapeur qui peut sortir de la machine pendant le fonctionnement et surtout à l'ouverture de la porte à la fin du cycle de lavage."**
- Si vous devez installer ou enlever une partie de la machine, utilisez uniquement des moyens de levage et de maintenance appropriés à son poids.
- Ne permettez pas aux personnes qui ne sont pas autorisées et qualifiées de mettre en marche, régler, faire tourner ou réparer la machine.  
Pour les différentes opérations consultez ce manuel.
- Les organes mécaniques et les éléments électriques/électroniques à l'intérieur de la machine sont protégés par des panneaux entièrement fermés.
- Avant toute intervention de nettoyage ou d'entretien de la machine, **assurez-vous que l'interrupteur général est en position "OFF" 0**; le courant vers la machine est ainsi coupé pendant l'intervention de l'opérateur.
- Le secteur d'alimentation électrique doit disposer d'un système de disjonction automatique en amont de l'interrupteur général de la machine ainsi que d'une installation de mise à la terre réalisée conformément aux normes industrielles de prévention des accidents.
- Si vous devez intervenir sur l'interrupteur général ou près de celui-ci, coupez la tension vers la ligne sur laquelle il y a l'interrupteur général.
- Les contr<sup>TM</sup>les et les opérations d'entretien nécessitant la dépose des protections de sécurité seront effectués sous la responsabilité de l'utilisateur.  
Pour ces opérations ne faites appel qu'à des techniciens spécialisés et agréés.
- Avant d'utiliser la machine contrôlez que tous les dispositifs de sécurité pour la prévention des accidents (barrières, protections, carters, détecteurs, etc.) n'ont pas été modifiés et qu'ils sont en parfait état; dans le cas contraire vous devrez les remettre en état.
- **N'enlevez pas les dispositifs de sécurité.**
- Pour éviter toute sorte de risque, n'utilisez que des outils électriques reliés parfaitement à la terre et conformément aux réglementations de sécurité en vigueur dans votre pays.
- Ne modifiez absolument pas le circuit électrique ou tout autre mécanisme.
- **Portez des gants de sécurité lors du nettoyage de la machine**
- **N'utilisez jamais les mains** ou des instruments non appropriés pour détecter les fuites éventuelles par les divers tuyaux. L'air, les fluides sous pression ou irritants pourraient provoquer des dommages graves aux personnes et aux choses.

FR

- N'utilisez pas les mains à la place des outils pour intervenir sur la machine.
- N'utilisez pas les mains ou d'autres objets pour arrêter les parties en mouvement.
- **LORS DE CHAQUE INTERVENTION OU QUAND VOUS TRAVAILLEZ A PROXIMITE DE LA MACHINE, FAITES TOUJOURS TRES ATTENTION AUX PLAQUES SIGNALIQUES APPOSEES SUR LA MACHINE.**
- L'utilisateur est tenu de garder les plaques signalétiques bien lisibles.
- Ne montez jamais sur le portillon et sur la partie supérieure de la machine.
- L'utilisateur est également tenu de remplacer toutes les plaques qui seraient abîmées ou illisibles en demandant les nouvelles plaques au Service Pièces Détachées.
- En cas de mauvais fonctionnement de la machine ou de problèmes aux divers composants, contactez le responsable de l'entretien sans essayer aucun type de réparation.
- Il est absolument interdit à quiconque d'utiliser la machine pour des emplois autres que ceux prévus et documentés. L'emploi de la machine doit se faire dans les lieux et suivant les modalités prévues par les normes de la bonne technique, conformément aux lois en vigueur, même si dans les pays concernés il n'y aurait pas de normes spécifiques en la matière.
- **Le constructeur décline toute responsabilité pour les accidents ou les dommages occasionnés aux personnes ou aux choses suite à la non observation des prescriptions et des consignes de sécurité.**
- **Ces prescriptions, de même que les instructions pour la mise en place et le raccordement électrique de la machine, font partie intégrante des Réglementations Industrielles pour la Prévention des Accidents en vigueur dans chaque pays.**
- **CES CONSIGNES DE SECURITES INTEGRENT ET NE REMPLACENT PAS LES NORMES LOCALES DE SECURITE.**
- **N'effectuez JAMAIS de réparations précipitées ou de fortune qui pourraient compromettre le bon fonctionnement de la machine.**
- **EN CAS DE DOUTE DEMANDEZ TOUJOURS L'INTERVENTION D'UN TECHNICIEN SPECIALISE.**
- **LE CONSTRUCTEUR DECLINE TOUTE RESPONSABILITE EN CAS DE MODIFICATIONS EFFECTUEES PAR L'UTILISATEUR QUI SERA LE SEUL RESPONSABLE VIS-A-VIS DES AUTORITES COMPETENTES EN MATIERE DE SECURITE.**
- **La machine ne doit pas être utilisée par des personnes (inclus les enfants) dont les capacités physiques, sensorielles ou mentales sont réduites ou qui n'ont pas d'expérience ou de connaissance, à moins que ils aient bénéficié de surveillance ou d'instructions pour l'utilisation de la machine, à travers l'intermediation d'une personne responsable de leur sécurité.**
- **Défence d'utiliser des jets d'eau pour le nettoyage de la machine.**

## 1.1 DESCRIPTION GENERALE

Exécution à paroi unique en acier inoxydable.

Commandes à bouton-poussoir électromécaniques et affichage des températures (lavage et rinçage). Indications de l'état d'avancement du cycle. Diagnostic des alarmes.

Le doseurs du produit de lavade et rinçage sont incorporés.

Bras de lavage et filtres facilement extractibles pour les opérations d'entretien ordinaire et le nettoyage.

Détecteur de sécurité monté sur la porte de tous les modèles; résistances en acier incoloy inattaquable par la corrosion.

Options : pompe de vidange.

## 1.2 TYPE D'UTILISATION ET EMPLOIS CONTRE-INDIQUES

Les machines ont été projetées et réalisées pour laver la vaisselle rangée dans des paniers, en utilisant un détergent et un produit de rinçage.

- Vaisselle admise: verres, tasses en général et à café, soucoupes, couverts bien rangés dans les paniers respectifs, en matériau indiqué pour le lave-vaisselle et dont les dimensions doivent être contenues dans le panier et la machine.
- Vous pouvez utiliser tous les détergents et les produits de rinçage spécifiques pour lave-vaisselle à usage industriel vendus dans le commerce.



**ATTENTION**

L'utilisation impropre de la machine dégage le constructeur de toute responsabilité dans le cas d'accidents aux personnes ou aux choses. Cela entraîne aussi l'expiration de toutes les conditions de garantie.

## 1.3 TRANSPORT, EXPEDITION ET STOCKAGE (Fig. 2)

- La machine est normalement livrée dans une boîte en carton cerclée.
- Pour le transport de la machine emballée, utilisez un chariot élévateur ou une transpalette, en mettant la boîte sur les fourches.



**ATTENTION**

L'expédition et le stockage de la machine doivent être effectués exclusivement à l'abri des agents atmosphériques.

## 1.4 CONTROLE A LA RECEPTION

Lors de la réception du matériel, contrôlez tout d'abord que les emballages sont intacts et qu'ils n'ont pas été endommagés.

Si tout est en règle, ôtez l'emballage (sauf dans le cas d'instructions différentes communiquées par le constructeur) et vérifiez que la machine n'a pas été endommagée par le transport.

Contrôlez aussi l'état de la structure; elle ne doit pas être écrasée ou cassée.

Si vous constatez des dommages ou des imperfections:

- 1- Informez immédiatement le transporteur aussi bien par téléphone que par écrit, moyennant lettre recommandée avec accusé de réception;
- 2- Communiquez-le aussi, pour information, au constructeur par lettre recommandée avec accusé de réception.



**IMPORTANT**

La communication des dommages ou des inconvénients éventuels doit être effectuée immédiatement. Elle devra parvenir **au plus tard 3 jours** après la réception de la machine.

## 1.5 DEBALLAGE (Fig. 2-3-4)

Pour ôter l'emballage de la machine effectuez les opérations suivantes:

1. Coupez le cerclage (7) qui bloque le carton.
2. Enlevez le carton (8) en le tirant vers le haut.
3. Enlevez la pellicule de protection de la machine.
4. Enlevez la machine par le fond en la soulevant par le bas de la carcasse (Fig. 4).
5. Tous les éléments de l'emballage doivent être récupérés. Il ne faut rien laisser à la portée des enfants. Ces produits peuvent être éliminés comme tous déchets solides urbains.



**ATTENTION**



Après avoir déballé la machine, n'utilisez JAMAIS la boîte des composants électriques pour le soulèvement.

Soulevez la machine par le bas de la carcasse et pour la transporter mettez-la sur les fourches d'un chariot élévateur.

## 1.6 IDENTIFICATION DE LA MACHINE (Fig. 5)

- Le numéro de matricule et les caractéristiques de la machine sont écrits sur la plaque signalétique (9) apposée au dos droite de la machine.



**ATTENTION**



Pour demander l'assistance technique ou lors de la commande des pièces détachées, citez toujours le numéro de matricule de la machine.

## 1.7 DESCRIPTION DES SECURITES

- Les modèles HY sont équipés de détecteurs de sécurité qui bloquent la pompe de lavage en cas d'ouverture accidentelle du portillon de la cuve.
- Parties électriques fermées par des panneaux bloqués par des vis.
- Mise à la terre équipotentielle.
- Trop-plein (21) de sécurité qui empêche le débordement de l'eau.

## 1.8 CONFORMITE AUX NORMES

La machine et ses dispositifs de sécurité ont été réalisés conformément aux normes suivantes:

- Exigences essentielles de sécurité prévues par les directives 2006/42/EC, 2011/65/EU, 2014/30/EU, 2014/35/EU.
- Exigences essentielles prévues par la directive 2002/95/CEE (RoHS).

*Espace laissé en blanc intentionnellement*

# **INSTRUCTIONS POUR L'UTILISATEUR**

## 2.1 AVANT LA MISE EN SERVICE

Avant de l'utiliser, s'assurer que :

- l'interrupteur mural est enclenché ;
- le robinet à vanne de l'eau est ouvert ;
- il ne manque pas d'eau d'alimentation ;
- les filtres de protection de la pompe sont dans leur logement ;
- le trop-plein est inséré ;
- les moulinets tournent librement ;
- les températures sont celles prescrites, c'est-à-dire environ 55 °C pour le lavage et environ 85 °C pour le rinçage ;
- les récipients de détergent et de liquide de rinçage sont pleins ;
- la vaisselle utilisée n'est pas vieille ou fissurée, car les aspérités offrent une meilleure prise à la saleté et constituent un abri pour la flore bactérienne.
- Les couteaux et les autres outils doivent être placés dans le panier avec les pointes dirigées vers le bas ou en position horizontale, de façon à ne pas causer de lésions.

FR



ATTENTION

Quand les objets à laver présentent des incrustations de brûlé ou quand beaucoup de temps s'est écoulé entre l'utilisation et le moment du lavage, il est indispensable d'effectuer un trempage préalable dans de l'eau additionnée d'un produit émoullissant approprié.

Eviter l'utilisation de produits pour le lavage manuel car il pourrait provoquer la formation de mous se dans l'appareil.

## 2.2 FONCTIONNEMENT ET UTILISATION

### 2.2.a Allumage et préparation machine

En mettant la machine sous tension, l'écran s'allume et le message « OFF » s'allumera.



Pour allumer la machine, maintenir le bouton ON/OFF pressée pendant environ 3 secondes.

Une phase de remplissage du chauffe-eau va débuter, puis de la cuve.  
Durant le chargement, l'écran affichera le signal « F2 ».



Une fois le remplissage de la cuve terminé, la phase de chauffage commence.  
Les températures réelle sont affichées sur l'écran.

L'activation de la résistance est indiquée par un point en bas à droite de chaque valeur respective.



Dans cette condition, la machine est déjà disponible pour le lavage.

Une fois la température atteinte, le point associé ne sera plus affiché.



### 2.2.b Début des opérations de lavage

Le dosage du liquide de lavage et rinçage est géré aussi bien en phase de chargement qu'en phase de rétablissement, par deux pompes péristaltiques. Les pompes sont calibrées lors de l'installation par un technicien qualifié. À chaque lavage, les pompes rétablissent les valeurs de détergent et du produit de rinçage prévues par le fabricant.

Placer le panier des objets à laver, sur lesquels les déchets solides ont été préalablement retirés, dans la machine.

### 2.2.c Sélection du cycle

La durée de la phase de lavage peut être sélectionnée parmi deux temps de cycle en appuyant plusieurs fois sur le bouton de sélection de cycle.



## 2.2.d Démarrage du cycle de lavage



Pour démarrer le cycle de lavage, appuyer sur le bouton START.

L'écran affiche le compte à rebours du cycle, en secondes.  
D'autres éventuels messages d'alarme s'afficheront sur la droite.



Pendant un cycle complet, sont exécutées les phases suivantes :

- ° LAVAGE
- ° PAUSE
- ° RINÇAGE (VIDAGE)

## 2.2.e Fonction THERMOSTOP

L'exécution de la machine permet d'obtenir toujours le rinçage à la température idéale pour des raisons d'hygiène.

Si, à la fin de la phase de lavage, la température de rinçage n'est pas ADÉQUATE, l'affichage arrête le COMPTE À REBOURS et commencera à clignoter, la phase de lavage durera le temps nécessaire pour atteindre la température de RINÇAGE MINIMALE GARANTIE.



Lorsque la valeur de la température configurée est atteinte, l'avancement du COMPTE À REBOURS reprend jusqu'à la fin du cycle.

Le prolongement du lavage peut atteindre un temps maximal de **8 minutes**. Passé ce temps, le cycle est de toute manière terminé et l'alarme « H1 » apparaîtra sur la droite de l'écran.



## 2.2.f Interruption du cycle

Il est possible d'interrompre momentanément le cycle de lavage des trois façons suivantes :

1. En ouvrant la porte.

Sur l'écran s'affiche le signal relatif « F1 ».

Dans ce cas, lorsque la porte est fermée, le cycle reprend là où il s'est arrêté.



Extraire le panier et le secouer légèrement de façon à faire tomber les dernières gouttes qui sont restées sur les objets lavés. Laisser sécher les objets et les retirer du panier avec les mains propres.

Remettre le tout sur des plans hygiéniques et bien stables.

2. En appuyant sur le bouton START pendant 3 s., le cycle est temporairement interrompu. En appuyant à nouveau sur le bouton START, le cycle reprendra là où il s'est arrêté. N.-B. La machine n'affiche aucun signal d'échec pour terminer le cycle.

3. Éteindre la machine en maintenant enfoncée pendant 3 s. le bouton ON/OFF, De cette façon, chaque cycle actif est définitivement interrompu et la machine s'éteint.  
Au réallumage, le dernier cycle sélectionné s'affichera à l'écran et indiquera le sigle d'alarme « A1 » qui disparaîtra avec le début d'un nouveau cycle.



## 2.2.g Vidange de l'eau de la cuve

Il est possible de vider l'eau contenue dans la cuve à tout moment de la journée, en fonction de la saleté accumulée.

### 2.2.g.1 Vidange de l'eau de la cuve sans pompe de vidange

Pour ce faire, procéder comme suit :

- ÉTEINDRE le lave-vaisselle en appuyant sur le bouton ON/FF pendant 3 secondes.
- À l'écran s'affiche OFF.
- Retirer le filtre de la cuve (15).
- Extraire le trop-plein (14) en laissant complètement s'écouler l'eau contenue dans la cuve ;
- Remettre le filtre (15) et le trop-plein (14) dans leurs emplacements respectifs.

FR

### 2.2.g.2 Vidange de l'eau de la cuve pour les machines équipées d'une pompe de vidange

Il est possible de vidanger la cuve en démarrant le cycle de vidange manuelle, pendant lequel seule la pompe de vidange reste activée. Il est possible d'exécuter cette fonction avec la porte ouverte.

#### IMPORTANT

L'exécution du cycle doit commencer avec le lave-vaisselle ALLUMÉ, CUVE PLEINE et la PORTE OUVERTE.



Ouvrir la porte, décrocher le trop-plein , ne pas enlever les filtres de la cuve et maintenez le bouton START enfoncé pendant 5 secondes.

Le CYCLE DE VIDANGE commencera pour le temps établi.  
Une fois le cycle démarré, **C2** clignotera sur l'affichage à droite.



À la fin du cycle, la machine s'éteint automatiquement et l'écran affiche OFF.



En appuyant sur le bouton START pendant 3 secondes alors que le cycle VIDANGE en cours, le cycle est immédiatement interrompu, le lave-vaisselle s'éteint et OFF s'affiche à l'écran.

#### ATTENTION

Si, à la fin du cycle, la cuve n'est pas vidangée, l'alarme **A10** s'affiche à l'écran et la machine s'éteint automatiquement.



## 2.2.h RÉGÉNÉRATION

Lorsque la réalisation des cycles configurés, l'écran affiche **A9**.  
Ce signal indique qu'il est opportun d'effectuer l'opération de régénération.



### IMPORTANT

**L'exécution du cycle doit commencer avec le lave-vaisselle ALLUMÉ, la CUVE PLEINE et la PORTE FERMÉE.**

#### 2.2.h.1 REMPLISSAGE DU RÉSERVOIR À SEL

Tout d'abord, s'assurer qu'il y ait du sel dans le conteneur approprié et, le cas échéant, procéder comme suit :

1. Dévisser le bouchon du réservoir, remplissez le réservoir d'eau (LE PREMIER DÉMARRAGE) et ensuite mettre **UNIQUEMENT DU GROS SEL DE CUISINE**.
2. Revisser à fond le bouchon pour assurer sa parfaite fermeture.

FR

#### 2.2.h.2 DÉBUT RÉGÉNÉRATION DES RÉSINES



Appuyez sur le bouton de régénération, l'écran affiche **C3** sur la droite.



Pour démarrer le cycle, appuyez sur le bouton START. L'indicateur C3 commencera à clignoter.

Ouvrez la porte, relâchez le trop-plein et fermez la porte.

La machine effectue alors automatiquement toutes les opérations nécessaires.

Après avoir appuyé sur le bouton START, si la porte n'est pas fermée dans les 120 secondes, le cycle de régénération est annulé et la machine s'éteint.

Dans le cas de machines équipées d'une pompe de vidange, si pendant le cycle, à la fin de la phase de vidange le réservoir n'est pas vidé, l'alarme A10 s'affichera.

Pour interrompre le cycle, consulter le paragraphe 2.2.g.  
En cas d'interruption du cycle supplémentaire, la machine s'éteint automatiquement.  
À la fin du cycle, la machine s'éteint automatiquement.

La machine est maintenant prête pour une nouvelle utilisation.

#### 2.2.i Arrêt de la machine



Pour éteindre la machine, appuyer sur le bouton ON/OFF pendant 3 secondes, en attendant que l'écran affiche OFF.

### IMPORTANT

**S'assurer d'avoir déconnecté l'interrupteur général en amont de la machine et fermer les robinets d'alimentation en eau.**

#### 2.2.i.1 Arrêt en fin de journée

À la fin de la journée, il est recommandé de lancer le cycle de lavage automatique et de procéder comme suit :

- Pour éteindre la machine, appuyer sur le bouton ON/OFF pendant 3 secondes, en attendant que l'écran affiche OFF ;
- Lorsque la cuve est vide, extraire les filtres et les nettoyer soigneusement des résidus éventuels ;
- Contrôler et éventuellement nettoyer les moulinets et les buses de lavage et de rinçage en les extrayant de la colonne correspondante.
- Placer le trop-plein et les filtres dans leur logement ;
- Nettoyer l'extérieur de la machine avec une éponge humide ; ne pas utiliser de jets d'eau car, en plus d'être dangereux, les pièces électriques pourraient être endommagées ; ne pas utiliser de détergents abrasifs.
- Désactiver l'appareil en retirant la tension à l'aide de l'interrupteur mural et fermer le robinet d'alimentation en eau.

## 2.2.I Mises en garde pendant le fonctionnement

1. Vérifier que la température de lavage soit maintenue à environ 55-60 °C.
2. Éviter d'immerger les mains nues dans l'eau contenant du détergent ; si cela se produit, rincer immédiatement et abondamment à l'eau courante.
3. N'utiliser que des détergents anti-mousse spécifiques pour les machines industrielles.
4. Les couteaux et les autres outils doivent être placés dans le panier avec les pointes dirigées vers le bas ou en position horizontale, de façon à ne pas causer de lésions.
5. Lorsque la machine est en marche, ne pas ouvrir la porte trop rapidement ;
6. Éteindre l'appareil en cas de panne ou de dysfonctionnement. Pour l'éventuelle réparation, contacter un centre d'assistance technique autorisé par le fabricant, en demandant l'utilisation de pièces de rechange originales.
7. Ne modifier en aucun cas les réglages d'origine de la machine sans consulter au préalable le centre d'assistance technique autorisé du fabricant.
8. Changer l'eau de la cuve de lavage plusieurs fois par jour en fonction des cycles effectués.

FR

Pour l'éventuelle réparation, contacter un centre d'assistance technique autorisé par le fabricant, en demandant l'utilisation de pièces de rechange originales.

**Le non-respect de cette consigne peut compromettre la sécurité du lave-vaisselle.**

## 2.2.m Conseils pour obtenir un résultat de lavage optimal (Fig.9)

Un éventuel résultat insatisfaisant lors du lavage est visible s'il reste des traces de saleté sur la vaisselle ou sur les objets ; d'éventuelles auréoles peuvent être causées par un rinçage insuffisant.

Dans ce cas, contrôler que les buses de rinçage (20) soient propres et qu'il y ait de la pression dans le réseau d'eau ;

En cas de saleté, contrôler que :

- les filtres cuve (15) sont propres ;
- les filtres d'aspiration des pompes sont propres ;
- la température de l'eau de lavage est d'environ 55-60 °C ;
- la position des objets dans le panier est correcte ;
- les buses de lavage/rinçage sont propres ;
- les moulinets (16) tournent librement ;
- le panier est adapté aux objets à laver ;
- vérifier la concentration du détergent et du liquide de rinçage.



**IMPORTANT**

**Le non-respect de cette consigne peut compromettre la sécurité du lave-vaisselle.**

## 2.3 NETTOYAGE (Fig. 9)

### 2.3.a Généralités

Le respect scrupuleux des règles d'entretien, contenues dans ce paragraphe, garantit la bonne conservation et le fonctionnement satisfaisant de la machine, et diminue de loin la nécessité d'effectuer des réparations.



### ATTENTION

En cas d'irrégularité ou de dysfonctionnement d'un ou de plusieurs composants de la machine, **CONTRÔLER AVANT TOUT** que les instructions fournies dans les paragraphes précédents aient été observées lors de son utilisation.

Les interventions doivent être exécutées rapidement lors de la première apparition d'anomalies, afin d'éviter l'aggravation du problème et l'endommagement d'autres parties.



### ATTENTION

**Interdiction d'utiliser des jets d'eau pour le nettoyage de l'appareil.**

FR



### ATTENTION

Opérations quotidiennes à exécuter lorsque le travail est terminé, avec la machine **ÉTEINTE (OFF)**, l'interrupteur général déconnecté, les robinets d'alimentation en eau fermés et la cuve de lavage vide.

#### 2.3.a.1 Nettoyage filtres

1. Nettoyer soigneusement l'intérieur de la machine ;
2. À cuve vide, extraire les filtres et les nettoyer soigneusement ;
3. Contrôler et éventuellement nettoyer les moulinets et les buses de lavage et de rinçage en les extrayant de la colonne correspondante. Laver soigneusement la cuve avec un jet d'eau ;
4. Placer le trop-plein (14) et les filtres dans leur logement.

## 2.4 ENTRETIEN PRÉVENTIF (Fig. 8)

Les opérations d'entretien préventif, avec la machine **ÉTEINTE (OFF)**, l'interrupteur général déconnecté, les robinets d'alimentation en eau fermés et la cuve de lavage vide.

### 2.4.a Contrôle et nettoyage moulinets et buses (Fig. 8).

Contrôler périodiquement que les tourniquets tournent librement et que les buses correspondantes ne soient pas bouchées.

#### Nettoyage du groupe inférieur/supérieur :

1. Décrocher le tourniquet (16) en pressant la touche centrale (17) et soulever le tourniquet (16).
2. Démonter les jets de rinçage (18) et les bouchons latéraux (19) en faisant une légère pression. S'il y a des buses bouchées, les démonter en les dévissant. Nettoyer les buses en faisant attention de ne pas déformer le gabarit de la buse.
3. Remonter les bouchons latéraux (19) et les buses (18) exactement dans leur position d'origine.
4. Repositionner le tourniquet de lavage/rinçage.

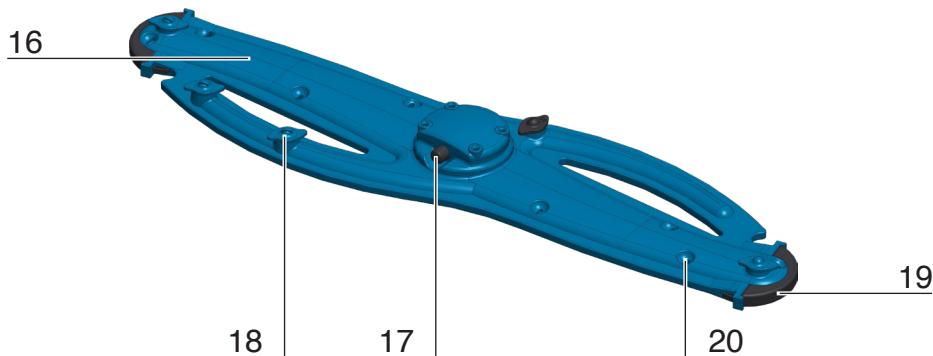

### ATTENTION

Contrôler et nettoyer fréquemment les moulinets, en les extrayant des colonnes et en retirant les débris et les incrustations. La fréquence de cette opération sera suggérée par la quantité des résidus ou par les résultats non satisfaisants du lavage. Pour le nettoyage extérieur de la machine, ne pas utiliser de produits corrosifs tels que l'hypochlorite de sodium (eau de Javel ou chlore) et l'acide chlorhydrique (acide muriatique), les éponges à récuser ou les brosses en acier.

## 2.5 DÉTARTRAGE

En présence d'eaux dures à l'intérieur de la machine et sur la vaisselle, des dépôts de calcaire se forment qui, pour des raisons d'hygiène et de fonctionnement, doivent être enlevés à travers une action détartrante.

Les procédures opérationnelles, ainsi que la fréquence de cette intervention, sont habituellement conseillées par le fournisseur du détartrant, qui dispose des produits adaptés.

Afin de ne pas endommager la machine, ne pas excéder dans les dosages, en respectant scrupuleusement les indications du fabricant du détartrant et, une fois les opérations terminées, rincer abondamment.

## 2.6 ASSAINISSEMENT

Il est indispensable d'effectuer au moins une fois par semaine un nettoyage minutieux de la machine. Un produit détergent-désinfectant spécifique est recommandé pour cette opération.

L'utilisation du produit susmentionné présente essentiellement les avantages suivants :

- garantie d'hygiène en tant que formellement constitué à la fois d'actifs détergents et d'un actif désinfectant ;
- l'entretien de la machine en parfait état hygiénique même pendant la phase de non-utilisation.

À la fin de l'opération, il est nécessaire de rincer la machine en la faisant fonctionner à vide pendant quelques minutes.

## 2.7 MISE HORS SERVICE TEMPORAIRE

En cas d'arrêt prolongé de plusieurs semaines, il est conseillé de remplir la cuve d'eau propre avant la fermeture et de faire quelques cycles à vide, puis de la vider pour éviter la formation d'odeurs et pour éviter que la saleté reste dans la pompe.

Si nécessaire, répéter cette opération plusieurs fois, jusqu'à ce que l'eau soit bien propre après le lavage à vide. Si la période d'arrêt est très longue, il est conseillé d'huiler les surfaces en acier inox avec de l'huile de vaseline et de vider l'eau du chauffe-eau et de l'électropompe.

Cependant, il est toujours conseillé avant et après la période de non-utilisation d'effectuer les opérations d'assainissement et de détartrage.



## 2.8 DÉMOLITION et ÉLIMINATION

Lorsque l'on souhaite procéder à la mise à la casse de la machine, il faut vidanger l'eau de la cuve et du chauffe-eau, comme indiqué aux points précédents et débrancher la machine des réseaux d'alimentation hydrique et électrique, puis procéder à l'élimination des composants, en suivant ce qui est prescrit par les réglementations en vigueur en la matière, dans le respect des règlements nationaux et locaux en vigueur en matière d'écologie-environnement, en ayant soin de faire le tri sélectif des parties, de la façon suivante :

- parties métalliques : carrosserie, plateformes, panneaux, filtres ;
- parties électriques : moteurs, télerupteurs, microcontacts, câblages ;
- parties en plastique : raccords, paniers ;
- parties en caoutchouc : tuyaux, manchons.

## 2.9 ENTRETIEN PROGRAMMÉ ET PRÉVENTIF

Il est conseillé de soumettre la machine à un entretien programmé au moins tous les 6 MOIS en contactant le service d'assistance technique agréé.

**Le fabricant décline toute responsabilité pour d'éventuelles erreurs d'impression contenues dans ce manuel.**

**Les instructions, les dessins, les tableaux et autres informations contenues dans ce dossier sont de nature technique réservée et, pour cela, ne peuvent être reproduits, ni complètement ni partiellement, et ne peuvent être communiqués à des tiers sans l'autorisation écrite du fabricant, qui en est le propriétaire exclusif et qui se réserve le droit d'apporter, sans préavis, toutes les modifications qu'il considérera comme nécessaires.**

## TABLEAU RÉCAPITULATIF DES ALARMES à L'ÉCRAN

SIGNALISATION	DESCRIPTION DE L'ALARME
<b>A1</b>	MAUVAIS ACHÈVEMENT DU CYCLE
<b>A2</b>	SURCHAUFFE DU CHAUFFE-EAU
<b>A3</b>	SONDE DE TEMPÉRATURE OU TRANSDUCTEUR DE PRESSION DÉCONNECTÉS
<b>A4</b>	TIME-OUT REMPLISSAGE CUVE
<b>A5</b>	TIME-OUT CHAUFFAGE DU CHAUFFE-EAU DURANT LE REMPLISSAGE INITIAL
<b>A9</b>	AVERTISSEMENT RÉGÉNÉRATION
<b>A10</b>	ALARME CUVE PLEINE
<b>H1</b>	TEMPÉRATURE DE L'EAU DE RINÇAGE INSUFFISANT
<b>H3</b>	TEMPÉRATURE DE L'EAU DE LAVAGE INSUFFISANT

FR

## TABLEAU RÉCAPITULATIF DES SIGNALISATIONS à L'ÉCRAN

SIGNALISATION	DESCRIPTION DE L'ÉTAT
<b>F1</b>	PORTE OUVERTE
<b>F2</b>	REPLISSAGE CUVE INITIAL
<b>C2</b>	VIDANGE
<b>C3</b>	RÉGÉNÉRATION

## INCONVÉNIENTS ÉVENTUELS - CAUSES - SOLUTIONS

ANOMALIE	CAUSE	SOLUTION
La machine ne s'allume pas	Interrupteur principal désinséré	Insérer l'interrupteur.
Ne se remplit pas d'eau	Robinet d'eau fermé	Ouvrir le robinet.
	Filtre du tuyau de remplissage sale.	Détacher le tube de vidange et nettoyer le filtre (4 fig.6/7).
	Buses de rinçage encrassées.	Dévisser et nettoyer les buses (18 fig.9) sous l'eau courante.
	Tube trop plein pas correctement inséré.	Contrôler l'insertion correcte du tube trop plein.
	ALARME A4 : Manque d'eau	Contrôler la présence de l'eau du réseau ; Éteindre et rallumer la machine.
	SIGNALISATION F1: La porte est ouverte.	Contrôler la fermeture parfaite de la porte et/ou Procéder/contrôler le nivellement de la machine
Lavage insuffisant	Filtre de lavage sale.	Nettoyer les filtres (15 fig. 9).
	Buses de lavage bouchées.	Nettoyer les buses de lavage à l'eau courante (20 fig.9).
	Tourniquet de lavage bloqué.	Démontage et nettoyage du moulinet (16 fig.9)
	Produit détergent insuffisant ou absent.	Remettre le détergent dans le bidon et vérifier la concentration.
	Conditions de lavage insuffisantes.	Contrôler que la phase de lavage se déroule correctement.
	ALARME H3: Machine pas à température.	Attendre l'obtention de la température de l'eau dans la cuve (50°C.)
	ALARME A3 : Sonde débranchée ou interrompue.	Contactez le Service d'Assistance.
Rinçage insuffisant.	Buses de rinçage bouchées.	Dévisser et nettoyer les buses (18 fig. 9) sous l'eau courante.
	Faible pression d'eau du réseau inférieure à 200 kPa.	Attendre que la pression ne soit rétablie ou acheter une pompe à pression.
	Température insuffisante.	Contactez le service après-vente.
	Position des buses non optimale ou buses abîmées.	Vérifier que les buses soient dans la bonne position et remplacer celles qui sont endommagées.
	ALARME H1 : Température de rinçage insuffisante	Attendre que la température du chauffe-eau soit à régime. Contactez le Service d'Assistance.
	ALARME A3 : Sonde débranchée ou interrompue	Contactez le Service d'Assistance.
	ALARME A5 : Mauvais chauffage du chauffe-eau	Vérifier le nettoyage des tuyaux d'évacuation

FR

# **INSTRUCTIONS D'INSTALLATION ET D'ENTRETIEN**

Les instructions suivantes sont destinées au personnel qualifié, qui est le seul habilité à effectuer les contrôles et les réparations.

La Société décline toute responsabilité en cas d'interventions effectuées par du personnel non qualifié et/ou d'utilisation de pièces de rechange non originales.

## IMPORTANT

Toute opération d'installation, de raccordement électrique ou hydraulique, de programmation, d'entretien, etc. doit être effectuée par du personnel APPROPRIÉ qualifié et autorisé par le fabricant ; les opérations effectuées par du personnel INAPPROPRIÉ peuvent compromettre la sécurité de l'opérateur lui-même ainsi que d'autres personnes (utilisateur, etc.) ou du système connecté au lave-vaisselle.

**Nous déclinons toute responsabilité pour les accidents corporels ou matériels résultant du non-respect des règles ci-dessus.**

Si le câble d'alimentation est endommagé, il doit être remplacé par le fabricant ou son service d'assistance technique ou par une personne ayant des qualifications similaires, afin d'éviter tout risque.

### 3.1 INSTALLATION (Fig. 6-7)

FR

- Après le déballage, vérifier que la machine ne soit pas endommagée et qu'il y ait toutes les pièces fournies ;
- Placer la machine sur le lieu définitif et la niveler en agissant sur les pieds de réglage (20).

#### 3.1.a Raccordement du tuyau de vidange (Fig. 6)

- Insérer le tuyau de vidange dans le puits de vidange prévu à cet effet.

## IMPORTANT

Prévoir une vidange au sol avec cloche renversée et la raccorder à la machine avec le tuyau flexible fourni, en veillant à ce qu'il soit incliné vers le drain.

S'assurer également qu'il n'y ait pas de goulots d'étranglement le long de celui-ci.

S'assurer que le tuyau de vidange murale peut supporter une température de 70 °C.

#### 3.1.b BRANCHEMENT À L'EAU (Fig. 6-7)

- Visser l'extrémité du tuyau de remplissage (4) à un robinet fileté 3/4" G et à l'électrovanne en y insérant le filtre (8 fig. 7).

### ATTENTION

Le tuyau d'alimentation en eau froide doit obligatoirement être raccordé à un robinet d'interception afin de séparer le système d'alimentation de la machine elle-même et de vérifier qu'il ne présente aucun goulot d'étranglement.

### ATTENTION

**Obligation de remplacer les joints d'étanchéité du tuyau d'arrivée d'eau, chaque fois que celui-ci est démonté et remonté.**

### ATTENTION

*Lorsque du sable a été trouvé dans le réseau d'eau d'alimentation, un filtre doit être inséré entre le réseau d'eau et la machine.*

*La pression de fonctionnement ne doit pas être inférieure à 2 bar et supérieure à 4 bar (200-400 kPa).*

*Si la pression est inférieure, l'installation d'une pompe de surpression est recommandée ; si la pression est supérieure, l'application d'un réducteur de pression est recommandée.*

*Pour un bon résultat, la dureté recommandée de l'eau d'entrée ne doit pas dépasser 10 °f et sa température, 55 °C, avec une tolérance de 0+10 °C.*

*Pour les duretés plus élevées, utiliser des machines avec adoucisseurs intégrés ou des adoucisseurs à échange ionique ou à osmose inverse.*

**Respecter strictement toute réglementation nationale ou régionale en vigueur.**

**Nous déclinons toute responsabilité pour tout dommage causé aux machines dû au non-respect des règles suscitées.**

### 3.1.c Branchement électrique ( Fig. 6)

#### **DANGER**

- Avant de procéder au branchement électrique, s'assurer que les données relatives à la ligne d'alimentation correspondent à celles indiquées sur la plaque signalétique (pos. 3 Fig. 5) et que l'interrupteur général d'alimentation électrique situé en amont de la machine soit déclenché « O » OFF.
- Il faut interposer un interrupteur omnipolaire d'alimentation entre la ligne d'alimentation et la machine, opportunément dimensionné avec l'ouverture minimum des contacts égale à 3 mm.
- Raccorder le câble (pos. 6 Fig. 6) d'alimentation électrique à l'interrupteur général placé en amont de la machine.
- Connecter le disperseur de terre équipotentiel à la borne correspondante.
- La borne d'équipotentialité, fixée au corps, doit être raccordée à un câble d'équipotentialité de section adéquate à l'application.
- Le câble d'alimentation NE PEUT PAS être remplacé par l'utilisateur mais UNIQUEMENT par l'assistance technique.
- Si le câble n'est pas protégé par un tube, utiliser un câble flexible dessous gaine en Polychloroprène dont les caractéristiques ne sont pas inférieures au type H07RN-F.
- Vérifier la longueur de la ligne ; si elle est trop longue, ajuster la section en fonction de la longueur de la ligne et de l'absorption.
- Il doit y avoir un système de mise à la terre efficace, conformément aux normes de prévention en vigueur, pour la sécurité de l'opérateur et de l'appareil.
- Le cordon d'alimentation ne doit pas être tiré ou pincé pendant le fonctionnement normal ou l'entretien de routine.
- Si le câble d'alimentation est endommagé, il doit être remplacé par le fabricant ou son service d'assistance technique ou par une personne ayant des qualifications similaires, afin d'éviter tout risque.
- Respecter la polarité du schéma électrique.
- Pour de plus amples informations, consulter le schéma électrique en annexe.

**Nous déclinons toute responsabilité pour les accidents corporels ou matériels résultant du non-respect des règles ci-dessus.**

### 3.2 POMPE PÉRISTALTIQUE DE DOSAGE DÉTERGENT/LIQUIDE DE RINÇAGE (Fig. 8)

La machine peut être équipée d'une pompe automatique de dosage du détergent et du liquide de rinçage.

Le dosage du détergent et du liquide de rinçage est géré aussi bien en phase de REMPLISSAGE qu'en phase de rétablissement de l'eau. La quantité et le type de détergent/liquide de rinçage sont déterminés en phase d'installation par un technicien autorisé et sont adéquats au volume d'eau et à sa dureté. À chaque cycle de rinçage, la machine rétablit les valeurs du détergent et du liquide de rinçage prévues par le fabricant.

Les gouttes d'eau restant sur le verre indiquent un dosage insuffisant, des stries ou des taches indiquent en revanche un dosage excessif.

#### **ATTENTION**

En cas de contact du détergent avec la peau, se laver abondamment à l'eau courante ; pour plus de précisions, consulter les indications spécifiques du type de détergent utilisé.

#### **IMPORTANT**

Le dosage peut varier en fonction de la dureté de l'eau, du type de détergent et du produit de rinçage utilisé.

#### **ATTENTION**

Si on change le type de produit utilisé (détergent ou liquide de rinçage), il est conseillé de laver l'installation de dosage avec de l'eau et puis de procéder au remplissage des doseurs.

## ALARMES ET SIGNALISATIONS À L'ÉCRAN : AUTO-DIAGNOSTIC

CODE	ALARME	DESCRIPTION DE L'ALARME
A1	MAUVAIS ACHÈVEMENT DU CYCLE	Cette alarme s'affiche quand le cycle de lavage a été interrompu en appuyant sur le bouton START ou en éteignant la machine au moyen de le bouton ON/OFF. L'alarme est réinitialisée au début du cycle de lavage suivant.
A2	SURCHAUFFE ANORMALE (CHAUFFE-EAU)	Cette alarme s'affiche quand la température dans le chauffe-eau <b>dépasse 105 °C</b> ou quand, au moins l'une des sondes de température (cuve/chauffe-eau) est en court-circuit. L'alarme est réinitialisée quand la température <b>descend sous 102 °C</b> ou après le remplacement de la sonde.
A3	SONDE DE TEMPÉRATURE OU TRANSDUCTEUR DE PRESSION DÉCONNECTÉS	Cette alarme s'affiche lorsque l'une des sondes de température (chauffe-eau et/ou cuve) ou le transducteur de pression sont déconnectés ou interrompue. L'alarme est réinitialisée après avoir restauré le raccordement correct de la sonde.
A4	TIME-OUT REMPLISSAGE	Cette alarme s'affiche si le remplissage de la cuve ne se termine pas <b>dans les 30 minutes</b> . L'alarme peut être réinitialisée en éteignant et en rallumant la machine au moyen de le bouton ON/OFF.
A5	TIME-OUT CHAUFFAGE DU CHAUFFE-EAU DURANT LE REMPLISSAGE INITIAL	Cette alarme s'affiche si un mauvais chauffage du chauffe-eau <b>est détecté dans les 30 minutes</b> . L'alarme peut être réinitialisée en éteignant et en rallumant la machine au moyen de le bouton ON/OFF.
A9	AVERTISSEMENT RÉGÉNÉRATION	Cet alarme indique la nécessité d'effectuer la régénération de l'adoucisseur incorporé
A10	AVERTISSEMENT CUVE PLEINE	Cette alarme s'affiche, après avoir démarré les phases de déchargement ou de régénération, la cuve n'est pas vide. L'alarme peut être réinitialisée en éteignant et en rallumant la machine au moyen de le bouton ON/OFF.
H1	TEMPÉRATURE DE L'EAU DE RINÇAGE INSUFFISANT	Cette alarme s'affiche si, durant le cycle de lavage, la phase de rinçage s'effectue avec une température du chauffe-eau inférieure d' <b>au moins 15 °C</b> à celle configurée. Le cycle de lavage est prolongé jusqu'à la réalisation de la température minimale de rinçage ( <b>max 8 minutes</b> ).
H3	TEMPÉRATURE DE L'EAU DE LAVAGE INSUFFISANT	Cette alarme s'affiche si, durant le cycle, la phase de lavage s'effectue avec une température inférieure d' <b>au moins 10 °C à celle configurée</b> .
F1	SIGNALISATION PORTE OUVERTE	Cette signalisation s'affiche en cas d'ouverture de la porte. La signalisation est affichée jusqu'à la fermeture de la porte.
F2	REEMPLISSAGE CUVE INITIAL	Cette signalisation s'affiche durant la phase de chargement initial.
C2	CYCLE DE VIDAGE	Cette signalisation s'affiche quand la machine est en train d'effectuer le cycle de VIDAGE.
C3	CYCLE DE RÉGÉNÉRATION	Cette signalisation s'affiche quand la machine est en train d'effectuer le cycle de RÉGÉNÉRATION.

FR

**DEUTSCH**

## BESONDERE HINWEISE FÜR DEN BEDIENER

- Bevor die Maschine in Betrieb genommen wird, muß der Bediener diese Betriebsanleitung aufmerksam durchgelesen und sich mit den technischen Eigenschaften und den Bedienungsvorrichtungen der Maschine vertraut gemacht haben.
- Bevor die Maschine installiert wird, ist sicherzustellen, daß die Standfläche dem Platzbedarf der Maschine entspricht.
- **Falls die Maschine in "Unterbau" installiert ist bitte aufpassen dass das Fach und die Einrichtungen die in der Nähe stehen, geeignet sind d.h. dass nicht an dem Dampf der während und am Ende des Waschzyklus aus der Geschirrspülmaschine-Tür heraus kommt, empfindlich wären.**
- Falls Teile der Maschine ein- oder ausgebaut werden müssen, sind ausschließlich Hebe- und Fördermittel zu verwenden, die dem Gewicht entsprechen.
- Nicht zulassen, daß unbefugtes oder nicht qualifiziertes Personal die Maschine in Betrieb nimmt, einstellt, bedient oder repariert. Für alle erforderlichen Arbeiten ist Bezug auf dieses Handbuch zu nehmen.
- Die mechanischen Teile und die elektrischen/elektronischen Komponenten im Innern der Maschine werden durch ganz verschlossene Platten geschützt.
- Bevor die Maschine gereinigt und/oder instandgehalten wird **sicherstellen, daß der Hauptschalter auf "AUS" 0 steht**, so daß die Maschine während der Ausführung der Arbeit nicht spannungsführend ist.
- Die elektrische Stromverteilungsanlage muß stromauf vom Hauptschalter der Maschine mit einem automatischen Ausklinksystem und einer geeigneten Erdungsanlage versehen sein, die allen Anforderungen der Industrienormen für die Unfallverhütung gerecht werden.
- Falls Arbeiten an dem Hauptschalter oder in seiner Nähe auszuführen sind, die Spannungsversorgung der Leitung ausschalten, an den der Hauptschalter angeschlossen ist.
- Alle Kontrollen und Wartungsarbeiten, bei denen die Sicherheitsvorrichtungen entfernt werden müssen, werden unter der alleinigen Verantwortung des Anwenders ausgeführt.  
Diese Arbeiten dürfen daher ausschließlich von spezialisiertem Personal mit entsprechender Genehmigung ausgeführt werden.
- Sicherstellen, daß alle der Sicherheit dienenden Unfallschutzvorrichtungen (Schranken, Schutzvorrichtungen, Schutzbleche, Mikroschalter etc.) nicht geändert oder aufgebrochen worden sind und daß sie vollkommen betriebsfähig sind, bevor man mit der Arbeit beginnt. Andernfalls sind sie vorher erst wieder betriebsstüchtig zu machen.
- **Die Sicherheitsvorrichtungen dürfen nicht ausgebaut werden.**
- Um die Gefahr von Verletzungen zu vermeiden, nur elektrische Geräte verwenden, die geerdet sind und den Sicherheitsbestimmungen des jeweiligen Bestimmungslandes entsprechen.
- Die elektrische Anlage oder jede andere Vorrichtung auf keinen Fall manipulieren.
- **Tragen Sie Schutzhandschuhe beim Reinigen der Maschine**
- **Verwenden Sie nie die Hände** oder ungeeignete Werkzeuge, um etwaige Leckstellen in den Leitungen zu suchen. Unter Druck stehende Luft oder Flüssigkeiten oder irritierende Substanzen könnten schwere Sach- und/oder Personenschäden verursachen.
- Nie die Hände anstelle geeigneter Werkzeuge verwenden, um an der Maschine zu arbeiten.
- Nie die Hände oder andere Gegenstände verwenden, um sich bewegende Teile zum Stillstand zu bringen.
- **JEDESIMAL, WENN MAN AN DER MASCHINE ODER IN IHRER NÄHE ARBEITEN WILL, BESONDERS AUF DIE SCHILDER ACHTEN, DIE SICH AN DER MASCHINE BEFINDEN.**
- Der Benutzer ist dazu verpflichtet, alle Schilder gut leserlich zu halten.
- Nicht auf die Maschinenklappe oder auf die Maschine steigen.
- Der Benutzer ist außerdem verpflichtet, alle Schilder zu ersetzen, die aus irgendeinem Grund beschädigt wurden oder nicht mehr deutlich erkennbar sind. Der Ersatz ist beim Ersatzteilzentrum zu bestellen.
- Bei einer Betriebsstörung der Maschine oder Schäden an ihren Bestandteilen den Verantwortlichen des Wartungspersonals verständigen, ohne selbst irgendwelche Reparaturen vorzunehmen.
- Es ist für alle verboten, die Maschine zu einem Zweck zu verwenden, der nicht ausdrücklich vorgesehen oder dokumentiert ist. Die Benutzung der Maschine muß immer mit den Modalitäten, in den Zeiten und an den Orten benutzt werden, die von den technischen Normen und den geltenden Gesetzen jedes Bestimmungslandes vorgesehen sind, auch wenn es in dem spezifischen Land keine Normen geben sollte, die den Sektor regeln.
- Benutzung der Maschine **haftet nicht für etwaige Unfälle oder Sach- und Personenschäden infolge der Nichtbeachtung der Bestimmungen zur Sicherheit als auch der hier stehenden Normen.**
- **Diese Vorschriften gehören zusammen mit den Normen zur Installation der Maschine und den elektrischen Anschlüssen zu den industriellen Bestimmungen zur Unfallverhütung jedes einzelnen Landes.**
- **DIESE SICHERHEITSNORMEN VERVOLLSTÄNDIGEN ZWAR DIE SICHERHEITSNORMEN, DIE VOR ORT GELTEN, ERSETZEN SIE ABER NICHT.**
- **NIE unter Zeitdruck oder unsachgemäße Reparaturen ausführen, die den ordnungsgemäßen Betrieb der Maschine in Frage stellen könnten.**
- **BEI ZWEIFELN VERLANGEN SIE DAS EINGREIFEN VON SPEZIALISIERTEM PERSONAL.**
- **JEDE MANIPULATION DER MASCHINE SEITENS DES BENUTZERS ENTHEBT DEN HERSTELLER VON SEINER HAFTUNG UND MACHT DEN ANWENDER ZUM ALLEINVERANTWORTLICHEN GEGENÜBER DEN FÜR DIE UNFALLVERHÜTUNG ZUSTÄNDIGEN BEHÖRDEN.**
- **Dieses Gerät ist nicht geeignet für Personen (einschließlich Kinder) mit eingeschränkten körperlichen, mentalen oder sensorischen Fähigkeiten oder Mangel an Erfahrung und Kenntnissen, es sei denn, sie werden beaufsichtigt bzw. haben die entsprechenden Anweisungen von einer Person erhalten, die für Ihre Sicherheit verantwortlich ist.**
- **Verbot das Gerät mit Wasser zu reinigen.**

## 1.1 ALLGEMEINE BESCHREIBUNG

Einwandige Konstruktion aus Edelstahl rostfrei.  
Elektromechanische Tastenansteuerungen und Temperaturanzeige (Spülen und Klarspülen) Anzeige des Fortschreitens des Zyklus Alarmdiagnose.

Optional: Laugenpumpe

Die Dosierer für das Reinigungsmittel und den Klarspüler sind integriert.

Die Spülarme und die Filter lassen sich für Wartung und normale Reinigung gut herausnehmen.

Alle Modelle sind mit einem Sicherheits-Mikroschalter auf der Gerätetür versehen, die Heizwiderstände sind aus korrosionsbeständigem Incoloy-Stahl.

Optional: Laugenpumpe

## 1.2 BENUTZUNGSTYP UND GEGENANZEIGEN

Die Maschinen sind entwickelt worden, um Geschirr zu spülen, das in besondere Körbe gestellt wird. Der Spülvorgang erfolgt unter Verwendung von Reinigungsmittel und Klarspülmittel.

- Geschirr, das mit der Maschine gespült werden kann: Gläser, Teetassen, Kaffeetassen, Unterteller, Besteck aus spülmaschinenfestem Material und mit einer solchen Größe, daß es in den Geschirrkorb paßt.
- Es können alle handelsüblichen speziellen Spülmittel und Klarspülmittel für Industriegeschirrspüler verwendet werden.



**ACHTUNG**

Jede nicht bestimmungsgerechte Benutzung der Maschine enthebt den Hersteller vor jeder Haftung für Unfälle oder Sach- und Personenschäden und führt zum Verfall jedes Garantieanspruchs.

## 1.3 TRANSPORT, VERSAND UND LAGERUNG (Abb. 2)

- Die Maschine wird normalerweise in einem umreißten Karton versandt.
- Für den Transport der verpackten Maschine ist ein Gabelstapler oder ein Handhubwagen zu benutzen, wobei die Gabeln unter dem Karton ansetzen müssen.



**ACHTUNG**

Versand und Einlagerung der Maschine müssen an einem witterungsgeschützten Ort erfolgen.

## 1.4 EINGANGSKONTROLLE

Bei Erhalt der Ware prüfen, ob die Verpackungen vollständig und nach Sichtkontrolle unbeschädigt sind. Wenn alles unbeschädigt ist, die Verpackung entfernen (vorbehaltlich der Fälle, in denen von der Herstellerfirma andere Anweisungen erteilt werden) und sicherstellen, daß die Maschine keine Transportschäden aufweist. Dann auf etwaige strukturelle Schäden, Quetschschäden der Struktur, Bruchstellen prüfen. Falls Beschädigungen oder Unregelmäßigkeiten festgestellt werden:

- 1- Benachrichtigen Sie sofort den Frachtführer, sowohl telefonisch als auch schriftlich mit Einschreiben mit Rückschein;
- 2- Unterrichten Sie den Hersteller mittels Einschreiben mit Rückschein über den Vorfall.



**WICHTIG**

Die Mitteilung etwaiger Beschädigungen oder Störungen muß auf jeden Fall **innerhalb von 3 Tagen** ab dem Erhalt der Maschine erfolgen.

## 1.5 AUSPACKEN (Abb. 2-3-4)

Um die Maschine auszupacken, geht man folgendermaßen vor:

1. Die Umreifungen (7) aufschneiden, welche den Karton befestigen.
2. Den Karton (8) entfernen, indem man ihn nach oben abzieht.
3. Die Schutzfolie von der Maschine abnehmen.
4. Die Maschine an der Unterseite des Gehäuses heben, um sie vom Boden zu entfernen (Abb. 4).
5. Alle Teile der Verpackung müssen gesammelt werden und dürfen nicht in Reichweite von Kindern gelassen werden, da sie Gefahrenquellen darstellen. Sie sind als feste Siedlungsabfälle zu entsorgen.



**ACHTUNG**

Wenn die Maschine ausgepackt ist, **AUF KEINEN FALL** den Schaltkasten als Ansatzstelle zum Heben verwenden.

Die Maschine heben, indem man die vom unteren Teil des Gehäuses her mit einem Gabelstapler aufnimmt.

## 1.6 IDENTIFIZIERUNG DER MASCHINE (Abb. 5)

- Die Seriennummer und die Maschinendaten sind auf dem Typenschild (3) angegeben, das an der rechten Seite der Maschine angebracht ist.



**WICHTIG**

Bei der Anforderung des Kundendienstes oder beim Bestellen von Ersatzteilen immer das Modell und die Seriennummer der Maschine angeben.

## 1.7 BESCHREIBUNG DER SIHERHEITSVORRICHTUNGEN

- Die Modelle **HY** sind mit einem Sicherheits-Mikroschalter ausgestattet, der die Waschpumpe blockiert, wenn die Tür geöffnet wird.
- Die elektrischen Teile sind mit Schutzblechen verschlossen, die aufgeschraubt werden.
- Erdungsleiter mit Potentialausgleich.
- Überlauf als Sicherheitsvorrichtung gegen Wasserschäden.

## 1.8 NORMBEZÜGE

- Die Maschine und ihre Sicherheitsvorrichtungen sind in Konformität mit den folgenden Normen gebaut worden:
- Grundlegende Sicherheitsanforderungen der Richtlinien 2006/42/EC, 2011/65/EU, 2014/30/EU, 2014/35/EU.
- Von der Richtlinie 2002/95/EWG (RoHS) vorge-sehene Anforderungen

*Absichtlich leer gelassene Seite*

# **ANWEISUNGEN FÜR DEN BENUTZER**

## 2.1 VOR DER INBETRIEBNAHME

Stellen Sie vor der Verwendung sicher, dass:

- Der Wandschalter muss eingeschaltet sein;
- Die Schiebehähne für Wasser müssen offen sein;
- Wasser dürfen im Versorgungsnetz nicht fehlen;
- Die Pumpenschutzfilter müssen in ihrem Sitz sein;
- Der Überlauf muss eingesetzt sein;
- Die Spülrotoren müssen sich frei drehen;
- Die Temperaturen müssen den festgelegten entsprechen, d.h. etwa 55 °C zum Waschen und etwa 85 °C zum Spülen;
- Die Spülmittel- und Klarspülerbehälter müssen voll sein;
- Das verwendete Geschirr sollte nicht alt oder rissig sein, da die Rauheit dem Schmutz mehr Halt und der Bakterienflora mehr Unterschlupf bietet.
- Messer und andere Spitze Küchenutensilien müssen im Korb mit der Spitze nach unten oder horizontal positioniert sein, damit sie keine Verletzungen verursachen können.



**Wenn die zu spülenden Gegenstände verbrannte Verkrustungen aufweisen oder wenn zwischen der Benutzung und dem Waschen viel Zeit vergangen ist, müssen sie unbedingt in Wasser mit einem geeigneten Einweichprodukt eingeweicht werden. Keine Handspülmittel verwenden, da sie in der Maschine Schaum bilden könnten.**

DE

## 2.2 BETRIEB UND VERWENDUNG

### 2.2.a Einschalten und Vorbereitung der Maschine

Sobald die Maschine mit Spannung versorgt wird, schaltet sich das Display ein und es erscheint die Meldung „OFF“.



Zum Einschalten der Maschine die Taste „ON/OFF“ etwa 3 s lang gedrückt halten.

Es startet eine Beladung Phase zuerst des Boiler und dann der Tank.  
Während des Ladevorgangs erscheint auf dem Display wird „F2“ angezeigt.



Nachdem der Tank beladen wurde, beginnt die Start-Taste grün zu blinken und die Aufheizphase startet.



Auf dem Display werden die IST-Temperaturen angezeigt.

Die Aktivierung des Heizelements wird durch einen Punkt unten rechts neben dem jeweiligen Wert angezeigt.

Unter diesen Bedingungen ist die Maschine bereit für den Waschgang.

Beim Erreichen des eingestellten Wertes erlischt der Punkt



### 2.2.b Start der Waschvorgänge

Die Dosierung des Reinigungsmittels und des Klarspülers wird sowohl in der Beladungsphase als auch in der Wiederherstellungsphase von zwei Peristaltikpumpen gesteuert. Die pumpen werden im Yuge der Installation von einem Fachtechniker kalibriert. Bei jedem Waschvorgang stellt die Maschine die vom Hersteller vorgesehenen Werte für Klarspüler wieder her. Die Installation eine peristaltischen Pumpe für die Dosierung des Spülmittels wird empfohlen.

Den Korb mit dem Geschirr in die Maschine schieben, wobei die groben Speisereste zuvor vom Geschirr entfernt wurden.

### 2.2.c Auswahl des Zyklus

Die Dauer der Waschphase kann zwischen zwei Zykluszeiten gewählt werden, indem der Zyklusselektionstaste wiederholt gedrückt wird.



## 2.2.d Start des Waschzyklus



Um den Waschzyklus zu starten, drücken Sie die START-Taste.

Auf dem Display wird der Countdown des Zyklus selbst in Sekunden angezeigt. Weitere eventuelle Alarmnachrichten werden rechts angezeigt.



Während eines vollständigen Zyklus werden die folgenden Phasen ausgeführt:"

- ° SPÜLEN
- ° PAUSE
- ° KLARSPÜLEN (ABPUMPEN)

## 2.2.e THERMOSTOP-Funktion

Die Ausführung der Maschine ermöglicht es, stets mit der für hygienische Zwecke idealen Temperatur zu spülen. Wenn am Ende der Waschphase die Spültemperatur nicht ANGEMESSEN ist, stoppt der COUNTDOWN am Display und zu blinken beginnen, die Waschphase wird weiter ausgeführt, bis die GARANTIERTE MIN. SPÜL-TEMPERATUR erreicht ist.

Nachdem der eingestellte Temperaturwert erreicht wurde, wird der COUNTDOWN fortgesetzt bis zum Ende des Zyklus.



Nachdem der eingestellte Temperaturwert erreicht wurde, wird der COUNTDOWN bis zum Ende des Zyklus fortgesetzt.

Die Verlängerung des Spülvorgangs kann bis zu 8 Minuten betragen. Wird diese Zeit überschritten, wird der Zyklus trotzdem abgeschlossen und der Alarm 'H1' erscheint rechts auf dem Display.



## 2.2.f Unterbrechung des Zyklus

Der Waschzyklus kann auf folgende zwei Arten vorübergehend unterbrochen werden:

1. Durch Öffnen der Tür.



Am Display wird die entsprechende Meldung „F1“ angezeigt.

In diesem Fall startet der Zyklus bei Schließen der Tür erneut an der Stelle, an der er unterbrochen wurde.

Den Korb entfernen und leicht schütteln, um die letzten verbliebenen Tropfen von den gewaschenen Gegenständen zu entfernen. Die Gegenstände trocknen lassen und mit sauberen Händen aus dem Korb nehmen. Alles auf eine hygienische und stabile Fläche stellen.

2. Durch Drücken der START-Taste 3 s lang wird der Zyklus vorübergehend gestoppt. Durch erneutes Drücken der START-Taste wird der Zyklus an der Stelle fortgesetzt, an der er gestoppt wurde. Hinweis: Die Maschine zeigt keine Fehlermeldungen an, wenn der Zyklus nicht abgeschlossen wurde.
3. Die Maschine abschalten, indem die ON/OFF-Taste 3 s lang gedrückt wird. Auf diese Weise wird jeder aktive Zyklus definitiv unterbrochen und die Maschine geht in den AUS-Zustand. Beim Wiedereinschalten werden der letzte ausgewählte Zyklus und der Alarm "A1" angezeigt. Dieser verschwindet beim Start eines neuen Zyklus.



## 2.2.g Wasserablass aus dem Tank

Das Wasser im Tank kann jeder Zeit während des Tages abgelassen werde, je nachdem, wie viel Schmutz sich angesammelt hat.

### 2.2.g.1 Wasserablass aus dem Tank ohne Laugenpumpe

Um diesen Vorgang auszuführen, folgendermaßen vorgehen:

- Die Spülmaschine ABSCHALTEN, indem die ON/OFF-Taste 3 s lang gedrückt wird.
- Auf dem Display erscheint OFF.
- Den Tankfilter (15) herausnehmen.
- Den Überlauf (14) herausnehmen und das Wasser aus dem Tank komplett ablassen;
- Den Filter (15) und den Überlauf (14) wieder in den entsprechenden Sitzen einsetzen.

### 2.2.g.2 Wasserablass aus dem Tank bei Maschinen, die mit einer Laugenpumpe ausgestattet sind

DE

Der Tank kann durch Starten des manuellen Abpumpzyklus entleert werden, bei dem nur die Laugenpumpe aktiviert bleibt. Diese Funktion kann mit geöffneter Tür durchgeführt werden.

#### **WICHTIG**

**Die Ausführung des Zyklus muss bei EINGESCHALTETER Spülmaschine und VOLLEM TANK erfolgen und GEÖFFNETER TÜR.**



Die Tür öffnen, den Überlauf abnehmen, die Filtersiebe nicht entfernen und die START-Taste 5 Sekunden lang gedrückt halten.

Der Abpumpenzyklus startet gemäß der eingestellten Zeit.  
Bei gestartetem Zyklus zeigt das Display rechts **C2** blinkend an.



Am Ende des Zyklus schaltet sich die Maschine automatisch ab und am Display erscheint OFF.



Durch Drücken der START-Taste für 3 Sekunden während des laufenden ABPUMPENZYKLUS wird der Zyklus sofort unterbrochen, die Spülmaschine schaltet sich ab und auf dem Display erscheint AUS.



#### **ACHTUNG**

Wird am Ende des Zyklus der Tank nicht abgepumpt, erscheint am Display der Alarm **A10** und die Maschine schaltet sich automatisch ab.



## 2.2.h REGENERIERUNG

Beim Erreichen der eingestellten Zyklen wird auf dem Display A9 angezeigt. Diese Meldung weist darauf hin, dass es Zeit ist, den Regenerationsvorgang durchzuführen.



### WICHTIG

**Die Ausführung des Zyklus muss bei EINGESCHALTETER Spülmaschine, VOLLEM TANK und GESCHLOSSENER TÜR erfolgen.**

#### 2.2.h.1 AUFFÜLLEN DES SALZBEHÄLTERS

Zuerst kontrollieren, ob im betreffenden Behälter Salz vorhanden ist, und wenn es fehlt, folgendermaßen vorgehen:

1. Schraubverschluss des Salzbehälters abschrauben, Behälter zuerst mit Wasser füllen (ERSTE INBETRIEBNAHME) und danach grob gebrochenes Salz (**keine Salztabletten, kein Küchensalz**) einfüllen. Salzbehälter mit Schraubverschluss verschließen.
2. Den Deckel gut festschrauben, um den korrekten Verschluss zu gewährleisten.

#### 2.2.h.2 START REGENERIERUNG DES IONENAUSTAUSCHERS



Drücken Sie die Regeneriertaste, auf dem Display rechts wird C3 angezeigt.



Zum Starten des Zyklus drücken Sie die Taste START. Die Anzeige C3 beginnt zu blinken.

DE

Öffnen Sie die Tür, nehmen Sie den Überlauf ab und schließen Sie die Tür wieder.

Zu diesem Zeitpunkt führt die Maschine automatisch alle notwendigen Operationen durch.

Nachdem die START-Taste gedrückt wurde, wird der Regenerationszyklus abgebrochen und die Maschine schaltet sich aus, wenn die Tür nicht innerhalb von 120 Sekunden geschlossen wird.

Falls die Maschine mit einer Abwasserpumpe ausgestattet ist, wird der Alarm A10 angezeigt, wenn das Becken am Ende der Entleerungsphase des Zyklus nicht entleert wird.

Um den Zyklus zu unterbrechen, siehe Abschnitt 2.2.f.

Im Falle einer Unterbrechung des Zusatzzyklus schaltet sich die Maschine automatisch ab.

Am Ende des Zyklus schaltet sich die Maschine automatisch ab.

#### 2.2.i Abschalten der Maschine



Um die Maschine auszuschalten, drücken Sie die ON/OFF-Taste für 3 Sekunden und warten Sie, bis auf dem Display OFF angezeigt wird.

### WICHTIG

**Sicherstellen, dass der Hauptschalter vor der Maschine ausgeschaltet wurde, und die Wasserversorgungshähne zudreuen.**

#### 2.2.i.1 Abschalten am Ende des Tages

Am Ende des Tages ist es empfehlenswert, einen Innenreinigungs-Zyklus auszuführen und folgendermaßen vorgehen:

- Um die Maschine abzuschalten, die ON/OFF-Taste 3 s lang drücken, bis am Display OFF angezeigt;
- Bei leerem Tank die Filter herausnehmen und sorgfältig alle Rückstände entfernen;
- Die Spülrotoren und die Wasch- und Spüldüsen kontrollieren und eventuell reinigen, indem sie aus der entsprechenden Säule entfernt werden.
- Den Überlauf und die Filter in ihren Sitz einsetzen;
- Die Außenseite der Maschine mit einem feuchten Schwamm reinigen; keine Wasserstrahlen verwenden, da dies nicht nur gefährlich ist, sondern auch die elektrischen Bauteile beschädigen könnte; keine scheuernden Reinigungsmittel verwenden.
- Das Gerät vollständig abschalten, indem die Spannungszufuhr über den Wandschalter getrennt wird und die Wasser.

## 2.2.l Warnhinweise während des Betriebs

1. Sicherstellen, dass die Waschtemperatur bei etwa 55-60 °C gehalten wird.
2. Es sollte vermieden werden, die bloßen Hände in Wasser mit Spülmittel zu tauchen; sollte es allerdings dazu kommen, diese sofort mit reichlich fließendem Wasser abspülen.
3. Nur nicht schaumbildende Reinigungsmittel verwenden, die speziell für Industriemaschinen geeignet sind.
4. Messer und andere Spitze Küchenutensilien müssen im Korb mit der Spitze nach unten oder horizontal positioniert sein, damit sie keine Verletzungen verursachen können.
5. Wenn die Maschine läuft, die Tür nicht zu schnell öffnen;
6. Im Falle eines Ausfalls oder einer Fehlfunktion die Maschine sofort abschalten. Für eventuelle Reparaturen ausschließlich ein vom Hersteller autorisiertes Kundendienstzentrum rufen und die Verwendung von Original-Ersatzteilen verlangen.
7. Unter keinen Umständen dürfen die ursprünglichen Einstellungen der Maschine verändert werden, ohne vorher das vom Hersteller autorisierten Kundendienstzentrum zu konsultieren.
8. Das Wasser im Tank auch mehrmals am Tag wechseln, je nach den durchgeführten Zyklen.

Für eventuelle Reparaturen ausschließlich ein vom Hersteller autorisiertes Kundendienstzentrum rufen und die Verwendung von Original-Ersatzteilen verlangen.

**DE** Andernfalls kann die Sicherheit des Geschirrspülers beeinträchtigt werden.

## 2.2.m Empfehlungen für ein optimales Waschergebnis (Abb. 9)

Ein unzureichendes Ergebnis beim Waschen liegt vor, wenn auf dem Geschirr oder den Gegenständen Schmutzspuren verbleiben; eventuelle Schmutzränder können durch unzureichendes Spülen entstehen.

In diesem Fall kontrollieren, ob die Spüldüsen (18) sauber sind und ob im Wasserversorgungsnetz ausreichend Druck vorhanden ist;

Im Falle von Schmutz kontrollieren, ob:

- die Tankfilter (15) sauber sind;
- die Saugfilter der Pumpe sauber sind;
- die Temperatur des Waschwassers etwa 55-60 °C beträgt;
- die Gegenstände im Korb richtig positioniert sind;
- die Wasch-/Spüldüsen sauber sind;
- die Spülrotoren (16) unbehindert drehen;
- der Korb für die zu waschenden Gegenstände geeignet ist;
- die Konzentration des Spülmittels und des Klarspülers korrekt ist.



**WICHTIG**

**Andernfalls kann die Sicherheit des Geschirrspülers beeinträchtigt werden.**

## 2.3 REINIGUNG (Abb. 9)

### 2.3.a Allgemeines

Die strikte Beachtung der in diesem Abschnitt enthaltenen Wartungsvorschriften gewährleistet die gute Erhaltung und den zufriedenstellenden Betrieb der Maschine und vermindert die Notwendigkeit von Reparaturen.

#### ACHTUNG

Im Falle von Unregelmäßigkeiten oder Ausfall irgendeines Bauteils der Maschine ZUERST KONTROLLIEREN, ob beim Gebrauch die in den vorhergehenden Abschnitten enthaltenen Anweisungen befolgt wurden.

Die Eingriffe müssen beim ersten Auftreten von Anomalien umgehend vorgenommen werden, um eine Verschlechterung des Zustands und die Beschädigung weiterer Teile zu verhindern.

#### ACHTUNG

Es ist verboten, das Gerät mit Wasserstrahlen zu reinigen.

#### ACHTUNG

Tägliche Eingriffe, die bei **AUSGESCHALTETER (AUS)** Maschine, ausgeschaltetem Hauptschalter, zugeordneten Wasserversorgungshähnen und leerem Waschtank auszuführen sind.

DE

### 2.3.a.1 Reinigung der Filter

1. Das Innere der Maschine gründlich reinigen;
2. Bei leerem Tank die Filter herausnehmen und gründlich reinigen;
3. Die Spülrotoren und die Wasch- und Spüldüsen kontrollieren und eventuell reinigen, indem sie aus der entsprechenden Säule entfernt werden. Den Tank gründlich mit Wasserstrahlen reinigen;
4. Den Überlauf (14) und die Filter in ihren Sitz einsetzen.

## 2.4 VORBEUGENDE WARTUNG (Abb. 8)

Vorbeugende Wartungsarbeiten, die bei **AUSGESCHALTETER (AUS)** Maschine, ausgeschaltetem Hauptschalter, zugeordneten Wasserversorgungshähnen und leerem Tank auszuführen sind.

### 2.4.a Kontrolle und Reinigung der Spülrotoren und Düsen (Abb. 8).

Überprüfen Sie regelmäßig, ob die Sprüharme frei rotieren und ob die entsprechenden Düsen nicht verstopft sind.

#### REINIGUNG UNTERES/OBERES AGGREGAT:

1. Den Spülarm (16) durch Drücken der mittleren Taste (17) freigegeben und den Spülarm (16) heben.
2. Die Klarspüldüsen (18) und die seitlichen Verschlüsse (19) unter Ausübung eines leichten Drucks abmontieren. Falls Düsen verstopft sind, diese abschrauben. Die Düsen reinigen und darauf achten, dass sie sich nicht verformen.
3. Die seitlichen Verschlüsse (19) und die Düsen (18) wieder genau in ihrer ursprünglichen Position montieren.
4. Den Spülarm zum Spülen/Klarspülen wieder einsetzen.

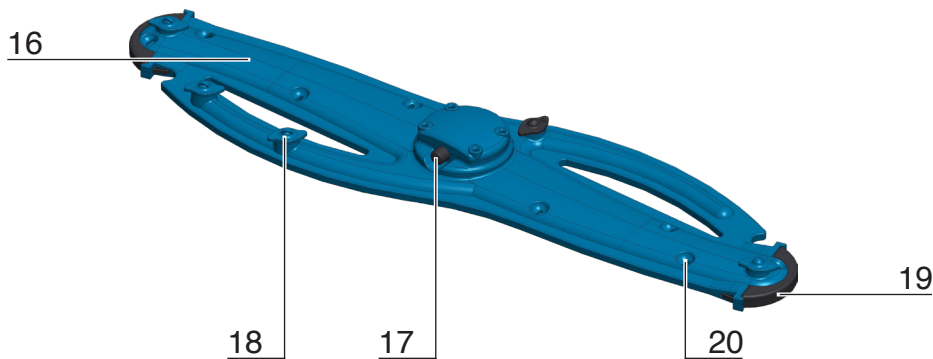

#### ACHTUNG

Die Spülrotoren häufig kontrollieren und reinigen, indem sie aus den Säulen herausgezogen und Schmutz und Verkrustungen entfernt werden. Die Häufigkeit dieses Eingriffs hängt von der Menge der Rückstände bzw. von unzureichenden Waschergebnissen ab. Zur äußeren Reinigung der Maschine keine ätzenden Produkte wie Natriumhypochlorit (Bleichmittel oder Chlorbleiche) und Salzsäure (Chlorwasserstoffsäure) sowie keine Stahlwollschwämme oder Stahlbürsten verwenden.

## 2.5 ENTKALKUNG

Bei hartem Wasser bilden sich im Innern der Maschine und am Geschirr Kalkablagerungen, die aus hygienischen und Betriebsgründen durch Entkalkung entfernt werden müssen.

Die Vorgehensweise und die Häufigkeit dieses Eingriffs werden gewöhnlich vom Hersteller des Kraft-Reinigers empfohlen, der über geeignete Mittel hierzu verfügt.

Um die Maschine nicht zu beschädigen, eine zu hohe Dosierung vermeiden und die Anweisungen des Herstellers des Kraft-Reinigers strikt einhalten. Danach gründlich spülen.

## 2.6 DESINFEKTION

Es ist unabdinglich mindestens einmal pro Woche eine sorgfältige Reinigung der Maschine durchzuführen. Für diese Vorgänge wird ein spezifisches reinigendes und desinfizierendes Produkt empfohlen.

Die Verwendung des oben genannten Produkt bringt grundsätzlich folgende Vorteile mit sich:

- Gewährleistung der Hygiene, da es sowohl aus waschaktiven als auch aus desinfizierenden Wirkstoffen besteht;
- Aufrechterhaltung des hygienisch einwandfreien Zustands der Maschine auch bei Nichtgebrauch.

Am Ende des Vorgangs muss die Maschine gespült werden, indem sie einige Minuten lang leer betrieben wird.

DE

## 2.7 VORÜBERGEHENDE AUSSERBETRIEBNAHME

Bei einem längeren Stillstand von mehreren Wochen ist es ratsam, zuvor den Tank mit sauberem Wasser zu füllen und einige Leerlaufzyklen auszuführen. Danach das Wasser ablassen, damit sich keine Gerüche bilden und kein Schmutz in der Pumpe verbleibt.

Diesen Vorgang bei Bedarf mehrmals wiederholen, bis das Wasser nach dem Leerwaschzyklus ganz sauber ist. Bei sehr langem Stillstand ist es ratsam, die Oberflächen aus Edelstahl mit Vaseline-Öl zu ölen und das Wasser aus dem Kessel und der Elektropumpe abzulassen.

Es ist in jedem Fall empfehlenswert vor und nach des Zeitraums des Nichtgebrauchs Desinfektions- und Entkalkungsvorgänge durchzuführen.



## 2.8 DEMONTAGE und ENTSORGUNG

Wenn die Maschine verschrottet werden soll, das Wasser aus dem Tank und dem Kessel ablassen, wie in den vorherigen Abschnitten beschrieben ist, und die Maschine von der Wasser- und Stromversorgung trennen. Danach die Entsorgung der Bauteile unter Einhaltung der einschlägigen Rechtsvorschriften und der nationalen und örtlichen Umweltschutzbestimmungen vornehmen und folgendermaßen nach Materialien trennen:

- Metallteile: Gehäuse, Böden, Platten, Filter;
- Elektrische Teile: Motoren, Fernschalter, Mikroschalter, Kabel;
- Kunststoffteile: Anschlüsse, Körbe;
- Gummiteile: Schläuche, Muffen.

## 2.9 PLANMÄSSIGE UND VORBEUGENDE WARTUNG

Wir empfehlen, die Maschine mindestens alle 6 MONATE durch Kontaktaufnahme mit dem autorisierten Kundendienst einer planmäßigen Wartung zu unterziehen.

**Der Hersteller lehnt jede Haftung für eventuelle in dieser Betriebsanleitung enthaltene Druckfehler ab.**

**Die in diesem Handbuch enthaltenen Anleitungen, Zeichnungen, Tabellen und weiteren Angaben sind technischer Natur und vertraulich, deshalb dürfen die Informationen nicht ohne schriftliche Genehmigung des Herstellers vollständig oder teilweise reproduziert werden. Der Hersteller ist deren alleiniger Eigentümer und behält sich das Recht vor, alle Änderungen vorzunehmen, die er für angebracht hält.**

## ÜBERSICHTSTABELLE ALARME auf dem DISPLAY

MELDUNG	ALARMBESCHREIBUNG
<b>A1</b>	ZYKLUS NICHT ABGESCHLOSSEN
<b>A2</b>	BOILER ÜBERHITZUNG
<b>A3</b>	TEMPERATURFÜHLER ODER DRUCKWANDLER NICHT ANGESCHLOSSEN
<b>A4</b>	TIME-OUT BEFÜLLUNG TANK
<b>A5</b>	TIME-OUT ERHITZUNG BOILER WÄHREND DER ERSTE BEFÜLLUNG
<b>A9</b>	REGENERIERUNG ERFORDERLICH
<b>A10</b>	ALARM TANK VOLL
<b>H1</b>	BOILERTEMPERATUR UNZUREICHEND
<b>H3</b>	TANKTEMPERATUR UNZUREICHEND

DE

## ÜBERSICHTSTABELLE MELDUNGEN auf dem DISPLAY

MELDUNG	ZUSTANDSBESCHREIBUNG
<b>F1</b>	TÜR OFFEN
<b>F2</b>	TANK BEFÜLLUNG
<b>C2</b>	ABPUMPEN
<b>C3</b>	REGENERIERUNG

## MÖGLICHE STÖRUNGEN - URSACHEN - ABHILFEN

STÖRUNG	URSACHE	ABHILFE
Die Maschine lässt sich nicht einschalten	Hauptschalter ausgeschaltet	Hauptschalter einschalten.
Keine Wasserzufuhr	Wasserhahn geschlossen	Hahn aufdrehen.
	Filter Zufuhrschlauch verschmutzt.	Zufuhrschlauch trennen und Filter (4, Abb. 6/7) reinigen.
	Spüldüsen verstopft.	Düsen (18 Abb. 9) abschrauben und unter fließendem Wasser reinigen.
	Schlauch des Überlaufs nicht richtig eingesetzt.	Kontrollieren, ob der Schlauch des Überlaufs richtig eingesetzt ist.
	ALARM A4: Wassermangel	Kontrollieren, ob Leitungswasser vorhanden ist; Die Maschine aus- und wieder einschalten.
	MELDUNG F1: Tür ist offen.	Kontrollieren, ob die Tür vollkommen geschlossen ist Nivellierung der Maschine kontrollieren/ausführen
Unzureichendes Spülen	Spülfilter verschmutzt.	Filter (15 Abb. 9) reinigen.
	Spüldüsen verstopft.	Die Waschdüsen (20 Abb. 9) unter fließendem Wasser reinigen.
	Spülrotor blockiert.	Spülrotor (16 Abb. 9) demontieren und reinigen
	Spülmittel fehlt oder reicht nicht aus.	Spülmittelstand im Kanister wiederherstellen und die Konzentration überprüfen.
	Unzureichende Spülbedingungen.	Kontrollieren, ob die Spülphase richtig abläuft.
	ALARM H3: Maschine nicht in Temperatur.	Abwarten, bis die Wassertemperatur im Tank erreicht ist (50 °C).
	ALARM A3: Unzureichende Waschbedingungen.	Kundendienst kontaktieren.
Unzureichendes Nachspülen.	Spüldüsen verstopft.	Düsen (18 Abb. 9) abschrauben und unter fließendem Wasser reinigen.
	Niedriger Leitungswasserdruck weniger als 200 kPa.	Warten, bis der Druck wieder hergestellt ist oder Druckpumpe einbauen.
	Unzureichende Temperatur.	Kundendienst kontaktieren.
	Position der Düsen nicht optimal oder Düsen beschädigt.	Prüfen, ob sich die Düsen in der richtigen Position befinden, beschädigte Düsen sind auszutauschen.
	ALARM H1: Unzureichende Nachspültemperatur	Warten, bis die richtige Boilertemperatur erreicht ist. Den Kundendienst rufen.
	ALARM A3: Fühler nicht angeschlossen oder unterbrochen	Den Kundendienst rufen.
	ALARM A5: Kein Erhitzen des Boiler	Kontrollieren, ob die Abpumpenleitungen sauber sind.

DE

# **INSTALLATIONS- UND WARTUNGSANWEISUNGEN**

Die folgenden Anweisungen sind für qualifiziertes Personal bestimmt, das allein berechtigt ist, Kontrollen und Reparaturen durchzuführen.

Bei Eingriffen durch unqualifiziertes Personal und/oder Verwendung von Nicht-Original-Ersatzteilen lehnt die Firma jede Verantwortung ab.

## WICHTIG

Jegliche Installationsarbeiten, Elektro- oder Sanitäranschlüsse, Programmierung, Wartung usw. müssen von qualifiziertem und von GEEIGNETEM und vom Hersteller autorisiertem Personal durchgeführt werden; die von UNGEEIGNETEM Personal ausgeführten Arbeiten können die Sicherheit des Bedieners sowie anderer Personen (Benutzer usw...) oder des an den Geschirrspüler angeschlossenen Systems gefährden.

**Der Hersteller übernimmt keine Haftung für Personen- oder Sachschäden, die durch die Nichteinhaltung der oben angeführten Vorschriften verursacht werden.**

Ein beschädigtes Stromversorgungskabel muss durch den Hersteller oder seinen technischen Kundendienst, jedenfalls durch eine Person mit ähnlicher Qualifikation ersetzt werden, um jegliches Risiko zu vermeiden.

### 3.1 INSTALLATION (Abb. 6-7)

- *Nach dem Auspacken der Maschine sicherstellen, dass keine Schäden vorliegen und alle Teile vorhanden sind;*
- *Die Maschine am endgültigen Bestimmungsort aufstellen und mithilfe der Regulierfüße (20) nivellieren.*

DE

#### 3.1.a Abschluss des Ablaufrohrs (Abb. 6)

- Das Ablaufrohr in den dafür vorgesehenen Ablaufschacht einführen.

## WICHTIG

Einen Bodenablauf mit Siphon vorsehen und mit dem mitgelieferten Schlauch an das Gerät anschließen, wobei darauf zu achten ist, dass dieser zum Ablauf hin geneigt ist.

Sicherstellen, dass dieser keine Engstellen aufweist.

Sicherstellen, dass der Wandablassschlauch gegen eine Temperatur von 70 °C beständig ist.

#### 3.1.b Wasseranschluss (Abb. 6-7)

- Das Ende des Zulaufschlauchs (4) an einen 3/4" G-Gewindehahn und an das Magnetventil anschrauben, wobei der Filter (8 Abb. 7) einzusetzen ist.

### ACHTUNG

Es ist obligatorisch, dass die Kaltwasserversorgungsleitung an einen Sperrhahn angeschlossen wird, um das Versorgungssystem von der Maschine selbst zu trennen und zu prüfen, ob es keine Engpässe gibt.

### ACHTUNG

**Wenn der Zulaufschlauch demontiert und wieder montiert wird, müssen dessen Dichtungen unbedingt ausgetauscht werden.**

### ACHTUNG

*Wo Sand im Wasserversorgungsnetz gefunden wurde, ist es notwendig, einen Filter zwischen dem Wasserversorgungsnetz und der Maschine einzusetzen.*

*Der Betriebsdruck darf nicht weniger als 2 bar und nicht mehr als 4 bar (200-400 kPa) betragen.*

*Bei niedrigerem Druck empfehlen wir die Installation einer Druckerhöhungspumpe, bei höherem Druck den Einsatz eines Druckminderers.*

*Für ein gutes Ergebnis ist es ratsam, dass das Zulaufwasser eine Härte von nicht mehr als 10 °F und eine Temperatur von 55 °C mit einer Toleranz von 0+10 °C aufweist.*

*Für höhere Härten sind Maschinen mit eingebautem Enthärter oder Ionenaustausch- oder Umkehrosiose-Enthärter zu verwenden.*

**Alle geltenden nationalen oder regionalen Vorschriften müssen streng eingehalten werden.**

**Jede Haftung für Schäden an der Maschine, die durch Nichtbeachtung der oben genannten Vorschriften entstehen, wird abgelehnt.**

### 3.1.c Elektroanschluss (Abb. 6)

#### **GEFAHR**

- Vor dem Elektroanschluss sicherstellen, dass die Daten der Stromversorgungsleitung mit denen auf dem Typenschild (Pos. 3 Abb. 5) übereinstimmen und dass der Hauptschalter der Stromversorgung vor der Maschine ausgeschaltet ist „O“ AUS.
- Zwischen der Versorgungsleitung und der Maschine muss ein angemessen dimensionierter omnipolarer Schalter mit einem Öffnungsabstand der Kontakte von mindestens 3 mm eingebaut werden.
- Das elektrische Versorgungskabel (Pos. 6 Abb. 6) an den vor der Maschine angebrachten Hauptschalter anschließen.
- Den äquipotentialen Erder an die entsprechende Klemme anschließen.
- Die am Gehäuse befestigte Äquipotentialklemme muss an ein Äquipotentialkabel mit für die Anwendung geeignetem Querschnitt angeschlossen werden.
- Das Netzkabel darf NICHT durch den Benutzer, sondern NUR durch den technischen Service ersetzt werden.
- Wenn das Kabel nicht in einem Rohr geschützt ist, verwenden Sie ein flexibles, mit Polychloropren ummanteltes Kabel mit Eigenschaften, die mindestens dem Typ H07RN-F entsprechen.
- Die Länge der Leitung prüfen; wenn sie zu lang ist, den Querschnitt entsprechend der Leitungslänge und der Stromaufnahme anpassen.
- Es muss eine effiziente Erdungsanlage vorhanden sein, die den geltenden Unfallschutzvorschriften entspricht und der Sicherheit des Bedieners und des Geräts dient.
- Das Netzkabel darf während des normalen Betriebs oder der routinemäßigen Wartung nicht gezogen oder gequetscht werden.
- Ein beschädigtes Stromversorgungskabel muss durch den Hersteller oder seinen technischen Kundendienst, jedenfalls durch eine Person mit ähnlicher Qualifikation ersetzt werden, um jegliches Risiko zu vermeiden.
- Die im Schaltplan angegebene Polarität beachten.
- Für weitere Informationen siehe beigefügten Schaltplan.

**Der Hersteller übernimmt keine Haftung für Personen- oder Sachschäden, die durch die Nichteinhaltung der oben angeführten Vorschriften verursacht werden.**

### 3.2 PERISTALITISCHE DOSIERPUMPE FÜR SPÜLMITTEL/KLARSPÜLER (Abb. 8)

Die Maschine kann mit einer automatischen Dosierpumpe für Spülmittel und Klarspüler ausgestattet werden.

Die Dosierung von Spülmittel und Klarspüler wird sowohl in der BEFÜLLUNGSPHASE als auch in der Regenerierungsphase gesteuert. Die Spülmittel-/Klarspülermenge wird von einem autorisierten Techniker bei der Installation festgesetzt und dem Wasservolumen und der Wasserhärte angepasst. Bei jedem Spülzyklus stellt die Maschine die vom Hersteller vorgesehenen Werte für Spülmittel und Klarspüler wieder her.

Wassertropfen, die sich noch auf dem Glas befinden, weisen auf eine unzureichende Dosierung hin, Schlieren oder Punkte hingegen auf eine zu hohe Dosierung.

#### **ACHTUNG**

Falls die Haut mit dem Spülmittel in Berührung gekommen ist, gründlich mit fließendem Wasser abwaschen oder die speziellen Angaben für die Art des verwendeten Spülmittels befolgen.

#### **WICHTIG**

Die Dosierung sollte an die Wasserhärte und der angewendeten Spülmittel bzw. Klarspüler angepasst werden.

#### **ACHTUNG**

Bei einem Wechsel des verwendeten Produkts (Spülmittel oder Klarspüler) empfehlen wir, die Dosieranlage mit Wasser zu spülen und danach das Füllen der Dosierer vorzunehmen.

## ALARME UND MELDUNGEN AUF DEM DISPLAY: SELBSTDIAGNOSE

CODE	ALARM	ALARMBESCHREIBUNG
A1	ZYKLUS NICHT ABGESCHLOSSEN	Dieser Alarm wird angezeigt, wenn ein Spülzyklus durch Drücken der START-Taste oder durch Ausschalten der Maschine mit der ON/OFF-Taste unterbrochen wurde. Der Alarm wird beim Start des nächsten Spülzyklus rückgesetzt.
A2	ANORMALE ÜBERHITZUNG (BOILER)	Dieser Alarm wird angezeigt, wenn die Temperatur im <b>Boiler 105 °C überschreitet</b> , oder wenn mindestens einer der Temperaturfühler (Tank/Boiler) kurzgeschlossen ist. Der Alarm wird rückgesetzt, wenn die Temperatur <b>unter 102 °C sinkt</b> , oder nach Auswechseln des Fühlers.
A3	TEMPERATURFÜHLER ODER DRUCKWANDLER NICHT ANGESCHLOSSEN	Dieser Alarm wird angezeigt, wenn einer der Temperaturfühler (Tank oder Boiler) oder Druckwandler nicht angeschlossen oder unterbrochen ist. Der Alarm wird nach Wiederherstellung des richtigen Anschlusses des Fühlers rückgesetzt.
A4	TIME-OUT BEFÜLLUNG	Dieser Alarm wird angezeigt, wenn die Befüllung des Tanks nicht <b>innerhalb von 30 Minuten</b> abgeschlossen ist. Der Alarm kann durch Aus- und Wiedereinschalten der Maschine mit der ON/OFF-Taste zurückgesetzt werden.
A5	TIME-OUT ERHITZUNG BOILER WÄHREND DER ERSTE BEFÜLLUNG	Dieser Alarm wird angezeigt, wenn die fehlende Erhitzung des Boilers <b>innerhalb von 30 Minuten</b> festgestellt wird. Der Alarm kann durch Aus- und Wiedereinschalten der Maschine mit der ON/OFF-Taste zurückgesetzt werden.
A9	REGENERIERUNG ERFORDERLICH	Die Regenerierung des eingebauten Ionentauschers soll durchgeführt werden. Der Alarm wird nach Ende der Regenerierung des Ionentauschers zurückgesetzt.
A10	MELDUNG TANK VOLL	Dieser Alarm wird angezeigt, wenn nach Starten der Phasen Abpumpen oder der Regenerierung der Tank nicht leer ist. Der Alarm kann durch Ein- und Ausschalten der Maschine anhand der ON/OFF-Taste rückgesetzt werden.
H1	UNZUREICHENDE WASSERTEMPERATUR FÜR NACHSPÜLEN	Dieser Alarm wird angezeigt, wenn während des Spülzyklus die Klarspülphase bei einer Temperatur des Boilers erfolgt, die <b>mindestens 15 °C niedriger</b> als die eingestellte ist. Der Spülzyklus wird fortgesetzt (max. 8 Minuten), bis die Mindesttemperatur für das Nachspülen erreicht ist.
H3	UNZUREICHENDE TANKTEMPERATUR	Dieser Alarm wird angezeigt, wenn während des Zyklus die Spülphase mit einer Temperatur erfolgt, die <b>mindestens 10 °C niedriger als die eingestellte ist</b> .
F1	MELDUNG TÜR OFFEN	Diese Meldung wird im Fall eines Öffnens der Tür angezeigt. Die Meldung wird bis zum erneuten Schließen der Tür angezeigt.
F2	ANFANGSBELADUNG TANK	Diese Meldung wird angezeigt nur während der Anfangsladephase.
C2	ABPUMPENZYKLUS	Diese Meldung wird angezeigt, wenn die Maschine den ABPUMPENZYKLUS ausführt.
C3	REGENERIERUNGSZYKLUS	Diese Meldung wird angezeigt, wenn die Maschine den REGENERIERUNGSZYKLUS ausführt..

DE

**ESPAÑOL**

## ADVERTENCIAS PARTICULARES PARA EL OPERADOR

- Antes de iniciar con el funcionamiento de la máquina, el operador deberá haber leído con mucha atención el presente manual y haber adquirido un profundo conocimiento de las especificaciones técnicas y de los comandos de la máquina.
- Antes de instalar la máquina, controlar que el área escogida para hacerlo, sea compatible con las dimensiones máximas de la misma.
- **Si la máquina está instalada "empotrada" prestar atención que el espacio y el mobiliario en la cercanía son de un tipo adecuado, que no sufran de la exposición al vapor de agua que puede salir de la máquina durante su funcionamiento y, especialmente, durante la apertura de la puerta cada ciclo de lavado.**
- En caso que se deban instalar o remover partes de la máquina, usar solamente los medios de levantamiento y movimiento, adecuados al peso.
- No permitir que personal no autorizado o no calificado ponga en funcionamiento la máquina. Consultar, además, este manual para cualquier operación necesaria.
- Las partes mecánicas y los componentes eléctricos-electrónicos situados en el interior de la máquina son protegidos por paneles totalmente cerrados.
- Antes de iniciar la limpieza y/o mantenimiento de la máquina, **asegurarse de que el interruptor general esté en posición "OFF" O** , de modo que la máquina no esté alimentada eléctricamente durante las intervenciones necesarias.
- La instalación de alimentación eléctrica debe poseer un sistema de desganche automático antes del interruptor general de la máquina y de un idóneo contacto a tierra que responda a todos los requisitos de las normas industriales para la prevención de accidentes.
- En caso que se deba intervenir en el interruptor general, o en sus cercanías, quitar la tensión de la línea a la cual ha sido conectado el interruptor general.
- Todos los controles y las operaciones de mantenimiento que requieren que sean quitadas las protecciones de seguridad, son efectuadas bajo la responsabilidad del usuario.  
Por lo tanto se recomienda que estas operaciones sean realizadas solamente por personal técnico especializado y autorizado.
- Controlar que todos los dispositivos de seguridad (barreras, protecciones, tapas, microinterruptores, etc.) no hayan sido manipulados y que funcionen perfectamente antes de operar, en caso contrario verificar su sustitución.
- **No eliminar los dispositivos de seguridad.**
- Con el fin de evitar riesgos personales, utilizar solo herramientas eléctricas que estén correctamente conectadas a tierra y conformes a la reglamentación nacional de seguridad.
- No manipular por ningún motivo la instalación eléctrica o cualquier otro mecanismo.
- **Llevar guantes de seguridad cuando limpie la máquina.**
- **No usar nunca las manos** o instrumentos no idóneos para localizar eventuales pérdidas de las tuberías. Aire, fuidos bajo presión o irritantes podrían causar graves daños a personas o a cosas.
- No utilizar las manos en lugar de las adecuadas herramientas para trabajar en la máquina.
- No utilizar las manos u otros objetos para detener partes en movimiento.
- **PRESTAR LA MAXIMA ATENCION A LAS PLACAS PRESENTES SOBRE LA MAQUINARIA CADA VEZ QUE SE DISPONGA A TRABAJAR CON LA MISMA O EN SUS CERCANIAS.**
- Es obligatorio para el usuario, mantener todas las placas legibles.
- No subir nunca sobre la puerta o sobre la parte superior de la máquina.
- Además es obligación del usuario sustituir todas las placas de seguridad que por cualquier motivo se hayan deteriorado o que no sean claramente visibles, solicitándolas nuevas al Servicio de Repuestos.
- En caso de mal funcionamiento de la máquina, o daños en los componentes, contactar al responsable del mantenimiento, sin iniciar ninguna reparación.
- Está absolutamente prohibido utilizar la máquina para usos diferentes a aquellos expresamente previstos y aquí documentados. El uso de la máquina deberá realizarse siempre en los modos, tiempos y lugares previstos por las normas de la buena técnica, vigente en cada nación, incluso si en el determinado país no existieran normativas que regulen el sector.
- **El fabricante declina cualquier responsabilidad por eventuales accidentes o daños a personas o cosas, surgidos por la no observación de las debidas prescripciones de seguridad y de las normas aquí mencionadas.**
- **Estas prescripciones, unidas a las normas relativas a la instalación de la máquina y a las conexiones eléctricas, constituyen parte integrante de las Reglamentaciones Industriales de Seguridad, de cada país.**
- **ESTAS NORMAS DE SEGURIDAD INTEGRAN Y NO SUSTITUYEN LAS NORMAS DE SEGURIDAD EN VIGOR, EN CADA PAIS.**
- **No realizar NUNCA reparaciones apresuradas que puedan comprometer el buen funcionamiento de la máquina.**
- **EN CASO DE DUDA PEDIR SIEMPRE LA INTERVENCIÓN DE PERSONAL ESPECIALIZADO.**
- **CUALQUIER MANIPULACION POR PARTE DEL USUARIO LE QUITA A LA FIRMA FABRICANTE TODAS LA RESPONSABILIDADES Y CONVIERTE AL USUARIO MISMO EN EL UNICO RESPONSABLE DE FRENTE A LOS ORGANISMOS PARA LA PREVENCION DE ACCIDENTES.**
- **La máquina no se destina para ser utilizada de la gente (niños comprendidos) cuyas capacidades físicas, sensoriales, o mentales se reducen, o con la falta de experiencia o de conocimiento, a menos que hayan podido beneficiarse, con la mediación de una persona responsable de su emergencia, de una vigilancia o de instrucciones de la consideración el uso de la máquina.**
- **Prohibición para utilizar los chorros de agua para el limpiamiento del aparato.**

## 1.1 DESCRIPCION GENERAL

Construcción con una sola pared en acero inoxidable. Mandos electromecánicos con botón y visualización de las temperaturas (lavado y aclarado). Indicaciones del estado de avance del ciclo. Diagnóstico de las alarmas. Los dosificadores de detergente y abrillantador están incorporados.

Las astas de lavado y los filtros se extraen comodamente para realizar el mantenimiento y la limpieza ordinaria. Todos los modelos son dotados con microinterruptores de seguridad en la puerta, las resistencias son en acero inoxidable.

Opcional: bomba de descarga

## 1.2 USOS ADECUADOS Y USOS CONTRAINDICADOS

Las máquinas han sido diseñadas y fabricadas para lavar la vajilla que se coloca en las canastas, mediante el uso de detergentes y abrillantadores.

- Piezas permitidas: vasos, tazas, tazas de café, platos pequeños, cubiertos de material apropiado para el lavavajillas y del tamaño que entre en la canasta y en la máquina.
- Se pueden usar todo tipo de detergentes y abrillantadores especiales para los lavavajillas de uso industrial que se hallan en el comercio.



**ATENCION**

El fabricante no se hace responsable de los accidentes a personas o cosas, debidos a un mal uso de la máquina y se perderá también la garantía.

## 1.3 DESPLAZAMIENTO, ENVIO Y ALMACENAMIENTO (Fig. 2)

- La máquina normalmente se envía en una caja de cartón cerrada con cintas.
- Para el desplazamiento de la máquina embalada use una carretilla elevadora o un transpallet, colocándola en las horquillas.



**ATENCION**

El envío y el almacenamiento de la máquina debe realizarse protegiéndola de los agentes atmosféricos.

## 1.4 CONTROL A LA ENTREGA

Al recibir el suministro, controle que el embalaje esté integro y que no esté dañado.

Si todo está en orden, retire el embalaje (excepto en los casos con instrucciones diferentes por parte del fabricante) y verifique que la máquina no presente daños debidos al transporte.

Cerciórese de posibles daños en la estructura, aplastamientos de la misma, roturas.

Si se encontraran daños o imperfecciones:

- 1 - Avise inmediatamente al agente transportador, tanto por teléfono como a través de una carta certificada;
- 2 - Informe, también a la empresa fabricante con una carta certificada.

## **IMPORTANTE**

La comunicación de los posibles daños o anomalías deberá ser inmediata y de todas maneras debe llegar **antes de 3 días** a partir de la fecha de entrega de la máquina.

## 1.5 DESEMBALAJE (Fig. 2-3-4)

Para retirar el embalaje de la máquina siga las siguientes indicaciones:

1. Corte las cintas (7) que bloquean el cartón.
2. Quite el cartón (8) sacándolo hacia arriba.
3. Quite la película de protección de la máquina.
4. Saque la máquina del fondo alzándola por la parte inferior de la estructura (fig.4).
5. Recoja el embalaje y no lo deje al alcance de los niños ya que representa eventuales peligros; para la eliminación, todo el material usado en el embalaje es considerado deshecho sólido urbano.



**ATENCION**

Tras haber desembalado la máquina no usar **NUNCA** para alzarla, la caja de los componentes eléctricos.

Levante la máquina por la parte inferior de la estructura; para el transporte, colóquela en las horquillas de una carretilla.

ES

## 1.6 IDENTIFICACION DE LA MAQUINA (Fig.5)

- El número de identificación y los datos de la máquina se pueden leer en la placa (9) que se encuentra en la parte derecha de la misma.

## **IMPORTANTE**

En el caso que sea necesaria la asistencia técnica o hagan falta piezas de repuesto, señale siempre el modelo y el número de identificación de la máquina.

## 1.7 DESCRIPCION DE LAS SEGURIDADES

- Los modelos **HY** poseen un microinterruptor de seguridad que bloquea la bomba de lavado si se produce una apertura accidental de la puerta del tanque.
- Las partes eléctricas están cerradas con paneles bloqueados con tornillos.
- Placa de conexión a tierra equipotencial
- Rebosadero de seguridad para evitar el desbordamiento del agua.

## 1.8 NORMATIVA REFERIDA

- La máquina y sus dispositivos de seguridad han sido construidos de acuerdo a la siguiente norma:
- Requisitos esenciales de seguridad previstos en la directiva 2006/42/EC, 2011/65/EU, 2014/30/EU, 2014/35/EU.
- Requisitos esenciales previstos en la directiva 2002/95/CEE (RoHS).

*Espacio dejado en blanco intencionalmente*

# **INSTRUCCIONES PARA EL USUARIO**

## 2.1 ANTES DE LA PUESTA EN MARCHA

Antes de utilizarlo, asegúrese de que:

- el interruptor de la pared está encendido;
- la válvula de compuerta del agua se tiene que abrir;
- no tiene que faltar agua en la red;
- los filtros de protección de la bomba están colocados;
- el desbordamiento está en su lugar;
- los carretes giran libremente;
- las temperaturas son las prescritas, es decir, unos 55 °C para el lavado y unos 85 °C para el enjuague;
- los contenedores de detergente y abrillantador están llenos;
- la vajilla utilizada no es vieja ni está agrietada, ya que la rugosidad proporciona mayor agarre a la suciedad y refugio a la flora bacteriana.
- Los cuchillos y otras herramientas afiladas deben colocarse en la cesta con las puntas hacia abajo u horizontalmente, para no causar lesiones.

### ATENCIÓN

**Cuando los objetos que se van a lavar tienen incrustaciones de quemaduras o ha transcurrido mucho tiempo entre el uso y el lavado, es imprescindible remojarlos previamente en agua con un producto emoliente adecuado.**

**No utilice productos de lavado manual, ya que pueden provocar espuma en el interior de la máquina.**

## 2.2 FUNCIONAMIENTO Y USO

### 2.2.a Encendido y preparación de la máquina

ES

Al encender la máquina, la pantalla se ilumina y se visualiza el mensaje «OFF».



Para encender la máquina, mantenga pulsado el botón ON/OFF durante unos 3 segundos.

Se iniciará una fase de carga primero del calentador y luego de la cuba. Durante la carga la pantalla muestra «F2».



Una vez cargada la cuba, comienza la fase de calentamiento.

En la pantalla se muestran las temperaturas reales.

La activación de la resistencia se indica con un punto en la parte inferior derecha de cada valor respectivo.



En este estado la máquina ya está disponible para el lavado.

Al alcanzar la temperatura, el punto asociado ya no se mostrará.



### 2.2.b Inicio operaciones de lavado

La dosificación del detergente y abrillantador se controla tanto en la fase de carga como en la de restablecimiento mediante dos bomba peristálticas. Las bombas están calibradas durante la instalación por un técnico cualificado. En cada lavado, la bomba restablece los valores de abrillantador especificados por el fabricante. Coloque la cesta de los objetos a lavar en la máquina de la que se han retirado previamente los residuos sólidos.

### 2.2.c Selección del ciclo

La duración de la fase de lavado puede elegirse entre dos tiempos de ciclo pulsando repetidamente el botón de selección de ciclo.



## 2.2.d Inicio del ciclo de lavado



Para iniciar el ciclo de lavado, pulsar el botón START.

La pantalla muestra la cuenta atrás del propio ciclo, en segundos. Otros posibles mensajes de alarma se mostrarán en la parte derecha.



Durante un ciclo completo se realizan las siguientes fases:

- ° LAVADO
- ° PAUSA
- ° ACLARADO (DESCARGA)

## 2.2.e Función THERMOSTOP

La ejecución de la máquina permite obtener siempre el enjuague a la temperatura ideal para fines higiénicos. Si al final de la fase de lavado la temperatura de enjuague no es ADECUADA, la CUENTA ATRÁS se detiene en la pantalla y comenzará a parpadear, la fase de lavado continuará durante el tiempo necesario para alcanzar la temperatura de ENJUAGUE MÍNIMA GARANTIZADA.



Alcanzado el valor de temperatura establecido, el avance del COUNTDOWN continuará hasta el final del ciclo.

La prolongación del lavado puede llegar a un tiempo máximo de 8 minutos. Superado este tiempo, el ciclo se completará igualmente y aparecerá la alarma 'H1' a la derecha de la pantalla



## 2.2.f Interrupción del ciclo

Es posible interrumpir momentáneamente el ciclo de lavado de las dos maneras siguientes:

1. Con la apertura de la puerta.

En la pantalla aparece el mensaje «F1» correspondiente.

En este caso, al cerrar la puerta se reanuda el ciclo desde donde se detuvo.



Extraiga la cesta y agítela suavemente para que las últimas gotas que queden caigan sobre los objetos lavados. Deje que los objetos se sequen y sáquelos de la cesta con las manos limpias. Coloque todo en superficies higiénicas y ciertamente estables.

2. Al presionar el botón START durante 3 s, el ciclo se interrumpe momentáneamente. Al presionar nuevamente el botón START, el ciclo continuará desde el punto donde se detuvo. N.B. La máquina no muestra ninguna señalización de falta de finalización del ciclo.
3. Apagar la máquina manteniendo pulsado el botón ON/OFF durante 3 s. Esto detiene permanentemente cualquier ciclo activo y la máquina pasa a OFF. Cuando se vuelva a encender, la pantalla mostrará el último ciclo seleccionado e indicará el símbolo de alarma «A1» que desaparecerá con el inicio de un nuevo ciclo.



## 2.2.g Descarga de agua de la tina

Es posible vaciar el agua de la tina en cualquier momento del día, en función de la suciedad acumulada.

### 2.2.g.1 Descarga de agua de la tina sin bomba de descarga

Para realizar esta operación, hacer lo siguiente:

- APAGAR el lavavajillas pulsando el botón ON/OFF durante 3 s.
- La pantalla muestra OFF.
- Extraer el filtro de tina (15).
- Extraer el rebosadero (14) y deja que el agua de la tina se vacíe por completo;
- Volver a colocar el filtro (15) y el rebosadero (14) en sus respectivos sitios.

### 2.2.g.2 Descarga de agua de la tina para máquinas equipadas con bomba de descarga

Es posible vaciar la tina iniciando el ciclo de descarga manual durante el cual solo la bomba de descarga permanece activa. Es posible realizar esta función con la puerta abierta.

#### **IMPORTANTE**

La ejecución del ciclo debe comenzar con el lavavajillas ENCENDIDO, la TINA LLENA. y PUERTA ABIERTA

ES



Abrir la puerta, desenganchar el desbordamiento, no retirar los filtros de la cuba y mantener presionado el botón START durante 5 segundos.

Se iniciará el CICLO DE DESCARGA durante el tiempo establecido.  
Con el ciclo iniciado, en la parte derecha del display se visualizará C2 parpadeante.



Al final del ciclo, la máquina se apaga automáticamente y se muestra OFF en la pantalla.



Si se pulsa el botón START durante 3 segundos mientras el ciclo de DESCARGA está en marcha, el ciclo se interrumpe inmediatamente, el lavavajillas se apaga y la pantalla muestra OFF.

#### **ATENCIÓN**

Si, al final del ciclo, la tina no se ha descargado, aparecerá en la pantalla la alarma **A10** y la máquina se apagará automáticamente.



## 2.2.h REGENERACIÓN

Al alcanzar los ciclos establecidos, en la pantalla aparece A9.  
Esta señalización indica que es oportuno realizar la operación de regeneración.



### IMPORTANTE

**La ejecución del ciclo debe comenzar con el lavavajillas ENCENDIDO, la TINA LLENA y la PUERTA CERRADA.**

#### 2.2.h.1 LLENADO DEL DEPÓSITO DE SAL

En primer lugar, asegúrese de que en el contenedor correspondiente haya sal; de no ser así, siga estos pasos:

1. Desenrosque el tapón del depósito, llene el tanque con agua (EL PRIMER ARRANQUE) y luego introduzca SÓLO SAL GRUESA DE COCINA.
2. Vuelva a enroscar a fondo el tapón para asegurar su cierre correcto.

#### 2.2.h.2 PUESTA EN MARCHA DE LA REGENERACIÓN DE LAS RESINAS



Presionar el botón de regeneración, en la pantalla a la derecha aparecerá C3.



Para iniciar el ciclo, presione el botón START. La señalización C3 comenzará a parpadear.

Abrir la puerta, soltar el exceso de agua y cerrar nuevamente la puerta.

En este punto, la máquina realizará automáticamente todas las operaciones necesarias.

Después de presionar el botón START, si la puerta no se cierra en un plazo de 120 segundos, el ciclo de regeneración se cancelará y la máquina se apagará.

En el caso de máquinas equipadas con bomba de descarga, si durante el ciclo, al final de la fase de descarga, la cuba no se vacía, aparecerá la alarma A10.

Para interrumpir el ciclo, consultar el apartado 2.2.f.  
Si se interrumpe el ciclo extra, la máquina se apagará automáticamente.  
Al final del ciclo la máquina se apagará automáticamente.

La máquina ahora está lista para un nuevo uso.

## 2.2.i Apagado de la máquina



Para apagar la máquina pulsar el botón START durante 3 segundos, esperando a que la pantalla muestre OFF.

### IMPORTANTE

**Asegúrese de desconectar el interruptor general antes de la máquina y de cerrar las válvulas de alimentación hídrica.**

#### 2.2.i.1 Desconectar al final del día

Al final del día, se recomienda ejecutar el ciclo de autolavado y proceder de la siguiente manera:

- Para apagar la máquina pulsar el botón ON/OFF durante 3 segundos, esperando a que la pantalla muestre OFF;
- Cuando la tina esté vacía, retire los filtros y limpiarlos a fondo de cualquier residuo;
- Comprobar y, si es necesario, limpiar los carretes y las toberas de lavado/enjuague sacándolas de sus correspondientes columnas.
- Colocar el rebosadero y los filtros en su sitio;
- Limpiar el exterior de la máquina con una esponja húmeda; no utilizar chorros de agua ya que es peligroso y podría dañar las partes eléctricas; no utilizar detergentes abrasivos.
- Desactivar el aparato quitando la tensión mediante el interruptor de pared y cerrar la válvula de alimentación hídrica.

## 2.2.l Advertencias durante el funcionamiento

1. Compruebe que la temperatura de lavado se mantiene en torno a los 55-60 ° C.
2. Evite sumergir las manos desnudas en el agua del detergente; si esto ocurre, enjuague inmediatamente y a fondo con agua corriente.
3. Utilice únicamente detergentes antiespumantes específicos para máquinas industriales.
4. Los cuchillos y otras herramientas afiladas deben colocarse en la cesta con las puntas hacia abajo u horizontalmente, para no causar lesiones.
5. Cuando la máquina esté en funcionamiento, no abra la puerta demasiado rápido;
6. Desconecte el equipo en caso de avería o mal funcionamiento. Para cualquier reparación, diríjase a un centro de asistencia técnica autorizado por el fabricante, solicitando el uso de recambios originales.
7. No modifique en ningún caso los ajustes originales de la máquina sin consultar previamente al centro de asistencia técnica autorizado por el fabricante.
8. Cambie el agua de la tina de lavado varias veces al día en función de los ciclos realizados.

Para cualquier reparación, diríjase a un centro de asistencia técnica autorizado por el fabricante, solicitando el uso de recambios originales.

**No hacerlo puede comprometer la seguridad del lavavajillas.**

## 2.2.m Consejos para obtener un resultado de lavado óptimo (Fig. 9)

Un resultado de lavado insatisfactorio puede verse cuando quedan restos de suciedad en la vajilla o en los objetos; los halos pueden ser causados por un enjuague insuficiente.

En este caso, compruebe que las boquillas de enjuague (18) están limpias y que hay presión en el suministro de agua;

Si hay suciedad, compruebe que:

- Los filtros de la tina (15) estén limpios;
- los filtros de aspiración de las bombas estén limpios;
- la temperatura del agua de lavado sea de unos 55-60 °C;
- la posición de los objetos en la cesta es correcta;
- las toberas de lavado/enjuague están limpias;
- los carretes (16) giran libremente;
- la cesta sea adecuada para los objetos que hay que lavar;
- comprobar la concentración de detergente y abrillantador.



### **IMPORTANTE**

**No hacerlo puede comprometer la seguridad del lavavajillas.**

ES

## 2.3 LIMPIEZA (Fig. 9)

### 2.3.a Aspectos generales

El cumplimiento escrupuloso de las normas de mantenimiento contenidas en esta sección garantiza la buena conservación y el funcionamiento satisfactorio de la máquina y reduce en gran medida la necesidad de reparaciones.

#### ATENCIÓN

En caso de cualquier irregularidad o fallo de funcionamiento de algún componente de la máquina EN PRIMER LUGAR, COMPRUEBE que se han seguido las instrucciones proporcionadas en los apartados anteriores. Las intervenciones deben realizarse con prontitud a la primera aparición de anomalías para evitar que se agrave la avería y se dañen otras piezas.

#### ATENCIÓN

No utilice chorros de agua para limpiar el aparato.

#### ATENCIÓN

Las operaciones diarias deben realizarse una vez finalizado el trabajo, con la máquina **APAGADA (OFF)**, el interruptor principal desconectado, las válvulas de alimentación hídrica cerradas y la tina de lavado vacía.

### 2.3.a.1 Limpieza del filtro

1. Limpie bien el interior de la máquina;
2. Cuando la tina esté vacía, retirar el filtro (15) y limpiarlo a fondo;
3. Comprobar y, si es necesario, limpiar los carretes y las toberas de lavado/enjuague sacándolas de sus correspondientes columnas. Limpiar a fondo la tina con un chorro de agua;
4. Colocar el rebosadero (14) y los filtros en su sitio.

## 2.4 MANTENIMIENTO PREVENTIVO (Fig. 8)

Las operaciones de mantenimiento preventivo con la máquina **APAGADA (OFF)**, el interruptor general desconectado, las válvulas de alimentación hídrica cerradas y la tina de lavado vacía.

### 2.4.a Comprobación y limpieza de carretes y boquillas (Fig. 8).

Compruebe periódicamente que las asps giran libremente y que sus toberas no están obstruidas.

#### Limpieza del grupo inferior/superior:

1. Desenganche el brazo rociador (16) presionando la tecla central (17) y eleve el brazo rociador (16).
2. Desmonte los chorros de aclarado (18) y los tapones laterales (19) presionando ligeramente. Si las boquillas estuvieran atascadas desmóntelas desenroscándolas. Limpie las boquillas asegurándose de no deformar el perfil de la boquilla.
3. Vuelva a montar los tapones laterales (19) y las boquillas (18) exactamente en la posición original.
4. Vuelva a colocar el brazo rociador de lavado/aclarado.

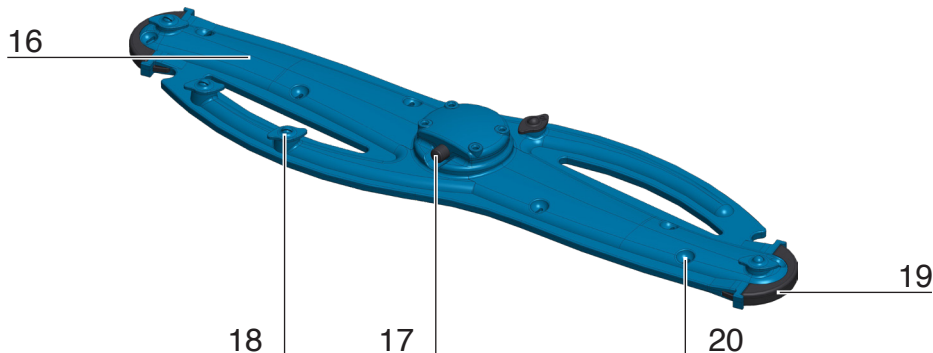

#### ATENCIÓN

Compruebe y limpie los carretes con frecuencia, sacándolos de las columnas y eliminando los residuos y la cal. La frecuencia de esta operación será sugerida por la cantidad de residuos o por los resultados insatisfactorios del lavado. No utilice productos corrosivos como hipoclorito de sodio (lejía o blanqueador), ácido clorhídrico (ácido muriático), lana de acero o cepillos de acero para limpiar el exterior de la máquina.

## 2.5 DESINCRUSTACIÓN

En presencia de aguas duras, se forman depósitos de cal en el interior de la máquina y en la vajilla, que por razones higiénicas y de funcionamiento deben eliminarse mediante una acción desincrustante.

Los procedimientos operativos, así como la frecuencia de esta intervención, suelen ser recomendados por el proveedor del desincrustante, que dispone de los productos adecuados.

Para no dañar la máquina, no sobrepasar la dosis, siguiendo escrupulosamente las instrucciones del fabricante del desincrustante y, una vez terminadas las operaciones, enjuagar a fondo.

## 2.6 DESINFECCIÓN

Es indispensable realizar al menos una vez a la semana una limpieza a fondo de la máquina. Es recomendable utilizar un producto detergente-desinfectante específico para esta operación.

El uso del producto mencionado aporta básicamente las siguientes ventajas:

- garantía de higiene, ya que se compone de activos detergentes y desinfectantes;
- manteniendo de la máquina en perfectas condiciones higiénicas incluso durante la fase de inactividad.

Al final de la operación es necesario enjuagar la máquina haciéndola funcionar en vacío durante unos minutos.

## 2.7 DESMANTELAMIENTO TEMPORAL

En caso de parada prolongada durante algunas semanas, se aconseja llenar la tina con agua limpia y realizar algunos ciclos en vacío y luego descargar para evitar la aparición de malos olores y evitar que la suciedad permanezca en la bomba.

Si es necesario, repita esta operación varias veces hasta que el agua quede bien limpia tras el lavado en vacío.

Si el periodo de parada es muy largo, es aconsejable aceitar las superficies de acero inoxidable con aceite de vaselina y vaciar el agua del calentador y de la electrobomba.

No obstante, siempre es recomendable realizar operaciones de desinfección y desincrustación antes y después del periodo de inactividad.



## 2.8 DEMOLICIÓN y ELIMINACIÓN

Cuando pretenda desguazar la máquina, vacíe el agua de la tina y del calentador como se indica en los puntos anteriores y desconecte la máquina de las redes de suministro de agua y electricidad, luego proceda a desechar los componentes como lo prescriben las normas vigentes en la materia en cumplimiento de las normas nacionales, locales, ecológicas-ambientales vigentes, cuidando de diferenciar las piezas de la siguiente manera:

- partes metálicas: carrocería, plataformas, paneles, filtros;
- partes eléctricas: motores, telerruptores, microinterruptores, cableado;
- piezas de plástico: racores, cestas;
- piezas de goma: mangueras, manguitos.

## 2.9 MANTENIMIENTO PROGRAMADO Y PREVENTIVO

Se recomienda que la máquina se someta a un mantenimiento programado al menos cada 6 MESES, acudiendo al servicio técnico autorizado.

**El fabricante declina toda responsabilidad por cualquier error de impresión en este folleto.**

**Las instrucciones, los dibujos, las tablas y todo lo que contiene este folleto son de carácter técnico confidencial y, por este motivo, toda la información no puede ser reproducida ni total ni parcialmente y no puede ser comunicada a terceros sin la autorización escrita del fabricante, que es el propietario exclusivo y que se reserva el derecho de realizar las modificaciones que considere oportunas sin previo aviso.**

## TABLA DE RESUMEN DE ALARMAS en el DISPLAY

AVISO	DESCRIPCIÓN DE ALARMA
<b>A1</b>	FALTA COMPLETAMIENTO DEL CICLO
<b>A2</b>	SOBRECALENTAMIENTO DEL CALENTADOR
<b>A3</b>	SONDA DE TEMPERATURA O TRANSDUCTOR DE PRESIÓN DESCONECTADOS
<b>A4</b>	TIME-OUT DE LLENADO DE CUBA
<b>A5</b>	TIME-OUT CALENTAMIENTO BOILER DURANTE LA CARGA INICIAL
<b>A9</b>	AVISO DE REGENERACIÓN
<b>A10</b>	ALARMA DE CUBA LLENA
<b>H1</b>	TEMPERATURA DEL AGUA de ACLARADO INSUFICIENTE
<b>H3</b>	TEMPERATURA DEL AGUA de LAVADO INSUFICIENTE

ES

## TABLA DE RESUMEN DE AVISOS en el DISPLAY

AVISO	DESCRIPCIÓN ESTADO
<b>F1</b>	PUERTA ABIERTA
<b>F2</b>	CARGA DE CUBA INICIAL
<b>C2</b>	DESCARGA
<b>C3</b>	REGENERACIÓN

## POSIBLES INCONVENIENTES - CAUSAS - SOLUCIONES

ANOMALÍA	CAUSA	SOLUCIÓN
La máquina no se enciende	Interruptor principal apagado	Inserte el interruptor.
No carga el agua	Grifo de agua cerrado	Abra el grifo.
	Filtro del tubo de carga sucio.	Desconectar el tubo de carga y limpiar el filtro (4 fig.6/7).
	Boquillas de enjuague obstruidas.	Desenrosque y limpie las boquillas (18 fig. 9) con agua corriente.
	Tubo de rebosadero mal insertado.	Comprobar la correcta inserción del tubo del rebosadero (14 fig. 9).
	ALARMA A4: Falta agua	Controlar la presencia del agua de red; Apagar y volver a encender la máquina.
	AVISO F1: La puerta está abierta.	Controlar el cierre perfecto de la puerta y/o Proceder/controlar la nivelación de la máquina
Lavado insuficiente	Filtro de lavado sucio.	Limpie los filtros (15 fig. 8).
	Boquillas de lavado obstruidas.	Limpie las boquillas de lavado bajo el agua corriente (20 fig.9).
	Carrete de lavado bloqueado.	Desmontar y limpiar el carrete (16 fig.9)
	Insuficiencia o falta de producto de limpieza.	Vuelva a colocar el detergente en el bidón y compruebe la concentración.
	Condiciones de lavado insuficientes.	Compruebe que la fase de lavado se realiza correctamente.
	ALARMA H3: La máquina no está a temperatura.	Esperar hasta que se alcance la temperatura del agua en la tina (50 °C)
	ALARMA A3: Sonda desconectada o interrumpida	Por favor, contacte con el servicio de asistencia.
Enjuague insuficiente.	Boquillas de enjuague obstruidas.	Desenrosque y limpie las boquillas (18 fig. 9) con agua corriente.
	Baja presión hídrica de red menos de 200 kPa.	Espere a que vuelva la presión o compre una bomba de presión.
	Temperatura insuficiente.	Por favor, contacte con el servicio de asistencia.
	Posición incorrecta de las boquillas o boquillas dañadas.	Compruebe que las boquillas están en la posición correcta y sustituya las que estén dañadas.
	ALARMA H1: Temperatura de enjuague insuficiente	Esperar a que la temperatura del calentador esté a régimen. Por favor, contacte con el servicio de asistencia.
	ALARMA A3: Sonda desconectada o interrumpida	Por favor, contacte con el servicio de asistencia.
	ALARMA A5: Ausencia de calentamiento del boiler	Comprobar que los conductos de descarga estén limpios

ES

# **INSTRUCCIONES DE INSTALACIÓN Y DE MANTENIMIENTO**

Las siguientes instrucciones están destinadas al personal cualificado, que es el único autorizado a realizar las comprobaciones y reparaciones.

La empresa declina toda responsabilidad en caso de intervenciones realizadas por personal no cualificado y/o utilización de piezas de recambio no originales.

## IMPORTANTE

Cualquier operación de instalación, conexión eléctrica o hidráulica, programación, mantenimiento, etc... debe ser realizada por personal cualificado y autorizado por el fabricante; las operaciones realizadas por personal NO IDENTIFICADO pueden comprometer la seguridad del propio operador así como de otro personal (usuario, etc...) o sistema conectado al lavavajillas.

**Declinamos toda responsabilidad por los accidentes de personas o cosas que se produzcan por el incumplimiento de las normas anteriores.**

Si el cable de alimentación está dañado, debe ser sustituido por el fabricante o su servicio de asistencia técnica o por una persona con cualificación similar, para evitar cualquier riesgo.

### 3.1 INSTALACIÓN (Fig. 6-7)

- Después de desembalar, asegúrese de que la máquina no está dañada y de que todas las piezas están presentes;
- Coloque la máquina en el lugar definitivo y nivélela actuando sobre las patas de ajuste(20).

#### 3.1.a Conexión al tubo de descarga (Fig. 6)

- Introduzca el tubo de descarga en el pozo de drenaje preparado.

## IMPORTANTE

ES

Prevea un desagüe en el suelo con sifón y conéctelo a la máquina con la manguera suministrada, asegurándose de que se inclina hacia el desagüe.

Asegúrese también de que no hay cuellos de botella a lo largo del mismo.

Asegúrese de que el tubo de salida de la pared puede soportar una temperatura de 70°C.

#### 3.1.b Conexión de agua (Fig. 6-7)

- Atornille el extremo del tubo de carga (4) a una llave roscada de 3/4" G y a la electroválvula introduciendo el filtro (8 fig. 7).

### ATENCIÓN

Es obligatorio conectar la tubería de suministro de agua fría a un grifo de interceptación para separar el sistema de suministro de la propia máquina y comprobar que no tiene cuellos de botella.

### ATENCIÓN

**Obligación de sustituir las juntas de la tubería de entrada para el suministro de agua, siempre que se desmonte y se vuelva a montar la misma.**

### ATENCIÓN

*En caso de que se encuentre arena en la red de agua de suministro, se debe insertar un filtro entre la red de agua y la máquina.*

*La presión de funcionamiento no debe ser inferior a 2 bar ni superior a 4 bar (200-400 kPa).*

*Si la presión es menor, se recomienda la instalación de una bomba de refuerzo; si la presión es mayor, se recomienda la aplicación de un reductor de presión.*

*Para un buen resultado es aconsejable que el agua de entrada tenga una dureza no superior a 10 °F y una temperatura de 55 °C con una tolerancia de 0+10°C.*

*Para durezas más altas, utilice máquinas con ablandadores incorporados o ablandadores de intercambio iónico o de ósmosis inversa.*

**Respetar estrictamente la normativa nacional o regional vigente.**

**Declinamos toda responsabilidad por los daños causados a las máquinas por el incumplimiento de las normas mencionadas.**

### 3.1.c Conexión eléctrica (Fig. 6)

#### PELIGRO

- Antes de realizar la conexión eléctrica, asegúrese de que los datos de la línea de alimentación corresponden a los indicados en la placa de identificación (pos. 3 Fig. 5) y que el interruptor de alimentación principal situado delante de la máquina esté desconectado " O " OFF.
- Es necesario interponer entre la línea de alimentación y la máquina un interruptor omnipolar de tamaño adecuado con una apertura de contacto mínima de 3 mm.
- Conecte el cable de alimentación eléctrica (pos. 6 Fig. 6) al interruptor general situado antes de la máquina.
- Conecte el electrodo de tierra equipotencial al terminal correspondiente.
- La mordaza de conexión equipotencial fijada a la carcasa debe conectarse a un cable de conexión equipotencial con una sección adecuada para la aplicación.
- El cable de alimentación NO PUEDE ser sustituido por el usuario sino SÓLO por la asistencia técnica.
- Si el cable no está protegido en un tubo, utilice un cable flexible revestido de policloropreno con características no inferiores al tipo H07RN-F.
- Compruebe la longitud de la línea; si es demasiado larga, ajuste la sección según la longitud de la línea y la absorción.
- Debe existir un sistema de puesta a tierra eficaz, según la normativa de prevención vigente, para la seguridad del operario y del equipo.
- El cable de alimentación no debe ser tirado o pellizcado durante el funcionamiento normal o el mantenimiento rutinario.
- Si el cable de alimentación está dañado, debe ser sustituido por el fabricante o su servicio de asistencia técnica o por una persona con cualificación similar, para evitar cualquier riesgo.
- Respete las polaridades del esquema eléctrico.
- Para más información, consulte el esquema eléctrico adjunto.

**Declinamos toda responsabilidad por los accidentes de personas o cosas que se produzcan por el incumplimiento de las normas anteriores.**

### 3.2 BOMBA DOSIFICADORA DE DETERGENTE/ABRILLANTADOR PERISTÁLTICA (Fig. 8)

La máquina está equipada con una bomba automática de dosificación de detergente y abrillantador.

La dosificación de detergente y abrillantador se gestiona tanto durante la CARGA como durante el rellenado de agua. La cantidad y el tipo de detergente/abrillantador se determinan en la fase de instalación por el técnico autorizado y se adaptan al volumen de agua y a su dureza. En cada ciclo de aclarado, la máquina restablece los valores de detergente y abrillantador especificados por el fabricante.

Las gotas de agua inmóviles en el cristal indicarán una dosificación insuficiente, mientras que las rayas o los puntos indicarán una dosificación excesiva.

#### ATENCIÓN

Si el detergente entra en contacto con la piel, lávese a fondo con agua corriente o, más concretamente, consulte las indicaciones específicas del tipo de detergente utilizado.

#### IMPORTANTE

La dosis puede variar en función de la dureza del agua, el tipo de detergente y el abrillantador utilizados.

#### ATENCIÓN

Si se cambia el tipo de producto utilizado (detergente o abrillantador) es aconsejable lavar el sistema de dosificación con agua y luego proceder al llenado de los dosificadores.

## ALARMAS Y AVISOS EN EL DISPLAY: AUTODIAGNÓSTICO

CÓDIGO	ALARMA	DESCRIPCIÓN DE LA ALARMA
A1	FALTA COMPLETAMIENTO DEL CICLO	Esta alarma se visualiza cuando el ciclo de lavado se ha interrumpido presionando el botón START o apagando la máquina mediante el botón ON/OFF. La alarma se restablece al inicio del siguiente ciclo de lavado.
A2	SOBRECALENTAMIENTO ANÓMALO (BOILER)	Esta alarma se visualiza cuando la temperatura en el calentador <b>supera los 105 °C</b> o cuando al menos una de las sondas de temperatura (cuba/calentador) está en cortocircuito. La alarma se restablece cuando la temperatura <b>se coloca por debajo de los 102 °C</b> o después de la sustitución de la sonda.
A3	SONDA TEMPERATURA O TRANSDUCTOR DE PRESIÓN DESCONECTADOS	Esta alarma se visualiza cuando una de las sondas de temperatura (calentador y/o cuba) o el transductor de presión están desconectados o interrumpidos. La alarma se reajusta una vez restablecida la conexión correcta de la sonda.
A4	TIME-OUT LLENADO	Esta alarma se visualiza si el llenado la cuba no termina <b>dentro de 30 minutos</b> . La alarma puede restablecerse apagando y volviendo a encender la máquina con el botón ON/OFF.
A5	TIME-OUT CALENTAMIENTO BOILER DURANTE LA CARGA INICIAL	Esta alarma se visualiza si se detecta una falta de calentamiento del calentador <b>dentro de 30 minutos</b> . La alarma puede restablecerse apagando y volviendo a encender la máquina con el botón ON/OFF.
A9	AVISO DE REGENERACIÓN	Esta alarma se visualiza al alcanzar los ciclos configurados. La alarma se restablece después del completamiento del ciclo de regeneración de resinas.
A10	AVISO DE CUBA LLENA	Esta alarma se visualiza si una vez que inician las fases de descarga o regeneración, la cuba no está vacía. La alarma puede restablecerse apagando y volviendo a encender la máquina con el botón ON/OFF.
H1	TEMPERATURA DEL AGUA de ACLARADO INSUFICIENTE	Esta alarma se visualiza si, durante el ciclo de lavado, la fase de aclarado se realiza con una temperatura del calentador <b>al menos 15 °C inferior</b> a la configurada. El ciclo de lavado se alarga hasta alcanzar la temperatura mínima de aclarado ( <b>máx. 8 minutos</b> ).
H3	TEMPERATURA DEL AGUA DE LAVADO INSUFICIENTE	Esta alarma se visualiza si, durante el ciclo, la fase de lavado se realiza con una temperatura <b>al menos 10 °C inferior a la configurada</b> .
F1	AVISO PUERTA ABIERTA	Dicho aviso se visualiza en caso de apertura de la puerta. El aviso se visualiza hasta que vuelva a cerrarse la puerta.
F2	CARGA DE CUBA INICIAL	Este aviso se visualiza cuando durante la fase de carga inicial.
C2	CICLO DE DESCARGA	Este aviso se visualiza cuando la máquina está efectuando el ciclo de DESCARGA.
C3	CICLO DE REGENERACIÓN	Este aviso se visualiza cuando la máquina está efectuando el ciclo de REGENERACIÓN.

ES

**PORTUGUÊS**

POR

## ADVERTÊNCIAS PARTICULARES PARA OPERADORES

- Antes de colocar a máquina em funcionamento, o operador deverá ler com atenção a presente publicação e ter adquirido um profundo conhecimento das especificações técnicas e dos comandos da máquina.
- Antes de instalar a máquina, controlar que a área destinada seja compatível com as dimensões da mesma.
- **Se esta máquina está instalado prestar atenção "recesso" para a habitação e os móveis são de um tipo apropriado adjacentes, que não está sofrendo de exposição ao vapor de água que pode escapar da máquina durante a operação e, especialmente, durante a abertura do em seguida, leva a um ciclo de lavagem.**
- No caso se deva instalar ou remover parte da máquina, usar somente meios para levantar e movimentar que sejam adequados ao peso.
- Nunca permitir a pessoa não autorizada e qualificada a colocar em função, regular, conduzir ou consertar a máquina.
- Fazer referência a este manual para as operações necessárias.
- As partes mecânicas e os componentes eléctricos/electrónicos situados no interior da máquina são protegidos por painéis inteiramente fechados.
- Antes de proceder na limpeza e/ou na manutenção da máquina, acertar-se que o interruptor geral esteja na posição "OFF", a fim de cortar a alimentação eléctrica da máquina durante o intervenção do operador.
- A instalação da alimentação eléctrica deve ser provido de um sistema de desengate automático atrás do interruptor geral da máquina e uma idónea ligação do fio terra que responda a todos os requisitos das normas industriais para a prevenção de acidentes..
- No caso se deva intervir no interruptor geral ou em torno do mesmo, cortar a corrente da fio ao qual está engatado o interruptor geral.
- Todos os controles e operações de manutenção que requerem a remoção das protecções de segurança serão efectuadas sob a completa responsabilidade do utente.
- Se aconselha portanto de fazer executar estas operações exclusivamente por pessoal técnico autorizado.
- Controlar que todos os dispositivos de segurança contra acidentes (barreiras, protecções, cárter, microinterruptor, etc.) não tenham sido violados e que estejam funcionando perfeitamente antes de operar, em caso contrário providenciar a arrumação.
- Não remover os dispositivos de segurança.
- **Para evitar riscos pessoais, utilizar somente aparelhos eléctricos que sejam correctamente ligados ao fio terra e conforme os regulamentos nacionais de segurança.**
- Nunca alterar, por nenhum motivo, a ligação eléctrica ou qualquer outro mecanismo.
- Nunca usar as mãos ou instrumentos não apto para localizar eventuais perdas dos vários tubos. Ar, fluidos a pressão ou irritantes poderão causar graves danos. As pessoas e/ou as coisas.
- Nunca utilizar as mãos no lugar de utensílios adequados para operar na máquina.
- Nunca utilize as mãos ou outros objectos para parar partes em movimento.
- Prestar a máxima atenção as placas de instruções presentes na máquina cada vez que se operar ou se encontrar perto da mesma.
- É ato obrigatório do utente manter todas as placas de instruções legíveis.
- Não subir na porta e/ou na parte superior da máquina.
- É ainda ato obrigatório do utente substituir todas as placas de informações que, por qualquer motivo, tenham se deteriorado ou que não estejam claramente visíveis, requerendo novas ao Serviço de Substituição.
- Em caso de mal funcionamento da máquina ou danos aos componentes contactar o responsável pela manutenção, sem proceder com maiores intervenções de reparação.
- É absolutamente proibido a qualquer pessoa utilizar a máquina para uso diverso daqueles expressamente previstos e documentados.
- A máquina deverá ser usada sempre nos modos, tempos e lugares previstos nas normas de boa técnica, de lei vigente em cada nação, mesmo se no país específico não existam normas específicas para regulamentar o sector.
- O construtor declina toda e qualquer responsabilidade por eventuais acidentes ou danos a pessoas ou coisas ocorridos pela falta de observância seja das prescrições relativas a segurança que das normas aqui referidas.
- Tais prescrições, unidas as normas relativas a instalação da máquina e a alimentação eléctrica constituem parte integrante das Regulamentações Industriais Contra Acidentes de cada singular país.
- Estas normas de segurança integram e não substituem as normas de segurança em vigor localmente.
- Nunca executar reparações apressadas ou de emergência que poderão comprometer o bom funcionamento da máquina.
- Em caso de dúvidas requerer sempre o intervenção de pessoa especializada.
- Qualquer alteração por parte do utente retira a empresa construtora de toda a responsabilidade e torna o próprio utente único responsável em relação aos órgãos competentes de prevenção contra acidentes.
- A máquina não é destinada para ser usada dos povos (crianças compreendidas) cujas as habilidades físicas, sensoriais, ou mentais são reduzidos, ou com falta da experiência ou do conhecimento, de uma fiscalização ou de instruções da consideração o uso da máquina.
- Proibição para usar jatos de água para a limpeza da máquina.

## 1.1 DESCRIÇÃO GERAL

Construção monoparede em aço inoxidável. Comandos eletromecânicos e visualização das temperaturas (lavagem e enxágue). Indicadores de progresso do ciclo. Diagnóstico de alarmes. Os dosadores de brilho são incorporados.

As hélices de lavagem e os filtros são facilmente extraíveis para a manutenção e limpeza ordinária. Todos os modelos são dotados de microinterruptor de segurança na porta, as resistências são em aço incolor inatacável à corrosão.

Opcional: bomba de drenagem.

## 1.2 TIPO DE UTILIZO E CONTRA-INDICAÇÕES DE USO

As máquinas foram projectadas, construídas para a limpeza de louças colocadas nos respectivos cestos, mediante o uso de detergente e abrillantador.

- Louças permitidas: copos, xícaras, xícaras pequenas, pires, talheres, colocados nos respectivos compartimentos, construídos com material adaptado a lava-louças e de dimensões contidas no cesto e na máquina.
- É consentido o uso de todos os detergentes e abrillantadores específicos para lava-louças para uso industrial actualmente em comércio.



ATENÇÃO

Qualquer utilizo para uso impróprio da mesma retira a empresa construtora de toda a responsabilidade por acidentes a pessoas ou coisas decaindo quaisquer condições de garantia.

## 1.3 TRANSPORTE, EXPEDIÇÃO E ARMAZENAGEM (Fig. 2)

- Normalmente a máquina é expedida dentro de uma caixa de papelão, fechada com cintas.
- Para o transporte da máquina utilizar carro elevador ou um transpallet, posicionando a caixa sobre os relativos suportes.



ATENÇÃO

A expedição e o armazenamento da máquina deve ser efectuado exclusivamente reparado de agentes atmosféricos.

## 1.4 CONTROLE NO RECEBIMENTO

No recebimento da mercadoria, verificar que a embalagem seja íntegra e visivelmente não danificada.

Se tudo estiver íntegro, remover a embalagem (salvo nos casos de instruções diferentes comunicada pela empresa construtora) e verificar que a máquina esteja isenta de danificações devido ao transporte.

Verificar eventuais danos na estrutura, amasso, quebras.

A qualquer momento que se encontrar danos ou imperfeições:

1- Advertir imediatamente a transportadora, seja telefonicamente que através de comunicação escrita por meio de AR.

(NT: RR - Ricevuta di Ritorno = AR – Aviso de Recebimento)

2 - Informar, para conhecimento, a empresa construtora mediante carta registrada (AR)

## IMPORTANTE

A comunicação de eventuais danos ou anomalias deve ser tempestiva e deve chegar entre 3 dias da data de recebimento da máquina.

## 1.5 DESEMBALAR (fig. 2-3-4)

Retirar a máquina da embalagem e seguir as seguintes instruções:

1. Cortar a cinta (7) que bloqueia o papelão.
2. Retirar o papelão (8) levantando-o para cima.
3. Retirar a película de protecção da máquina.
4. Retirar a máquina do fundo, levantando-a pela parte inferior da carcaça (fig. 4).
5. Todos os elementos da embalagem devem ser recolhidos e não deixados ao alcance das crianças, em quanto fonte de perigo. Para a reciclagem, são produtos semelhantes aos dos lixos sólidos urbanos.



ATENÇÃO

Uma vez desembalada a máquina, para levantá-la, não utilizar NUNCA a caixa com os componentes eléctricos.

Levantar a máquina pela parte inferior da carcaça, para o transporte, posicionando-a sobre os suportes de um carrinho de transporte.

## 1.6 IDENTIFICAÇÃO DA MÁQUINA

- O número de matrícula e os dados relativos a máquina estão escritos na placa (3) posicionada na parte lateral direita da máquina.

POR

## IMPORTANTE

Nos eventuais pedidos de assistência técnica ou para ordenar partes de substituição, citar sempre o modelo e o número de matrícula da máquina.

## 1.7 DESCRIÇÃO SOBRE SEGURANÇA

- Os modelos HY são dotadas de microinterruptor de segurança que bloqueia a bomba de lavagem em caso de abertura accidental da porta que dá acesso a cuba.
- Partes eléctricas fechadas com painéis bloqueados com parafusos.
- Dispensador eléctrico do fio terra equipotencial
- Transbordo (14 fig. 10) de segurança para impedir que a água transborde.

## 1.8 REFERÊNCIAS NORMATIVOS

- A máquina e seus dispositivos de segurança foram construídos conforme as seguintes normas:
- Requisitos esenciales de seguridad previstos en la directiva 2006/42/EC, 2011/65/EU, 2014/30/EU, 2014/35/EU.
- Requisitos esenciales previstos en la directiva 2002/95/CE (RoHS).

POR

*Este espaço em branco intencionalmente deixado da página*

# **INSTRUÇÕES PARA O USUÁRIO**

## 2.1 ANTES DE PÔR EM FUNCIONAMENTO

Antes do uso, certifique-se de que:

- O interruptor da parede esteja ligado;
- A válvula de água esteja aberta;
- Não falte água na rede;
- Os filtros de proteção da bomba estejam no lugar correto;
- A válvula de transbordamento esteja inserida;
- As pás girem livremente;
- As temperaturas estejam conforme o prescrito, ou seja, cerca de 55°C para o ciclo de lavagem e 85°C para o ciclo de enxágue;
- Os recipientes de detergente e abrillantador estejam cheios;
- Os utensílios utilizados não estejam velhos ou rachados, pois as rugosidades oferecem maior aderência à sujeira e criam um ambiente para a flora bacteriana.
- Facas e outros utensílios pontiagudos devem ser colocados no cesto com as pontas voltadas para baixo ou na posição horizontal, para evitar lesões.



**ATENÇÃO**

Quando os objectos as serem lavados apresentarem incrustações de queimado ou mesmo passou muito tempo desde o utilizo ao momento da lavagem é indispensável deixar de molho por um tempo em água contendo algum produto emoliente.

Evitar o uso de produtos para a lavagem manual pois poderá provocar espuma no interior da máquina.

## 2.2 OPERAÇÃO E UTILIZAÇÃO

### 2.2.a Ligação e preparação da máquina

Ao ligar a máquina, o display acenderá e exibirá a mensagem "OFF".



POR



Para ligar a máquina, mantenha pressionado o botão ON/OFF por cerca de 3 segundos.

Iniciará uma fase de carregamento, primeiro do boiler e depois da cuba. Durante o carregamento, o display exibirá a sinalização "F2".



Após o carregamento da cuba ser concluído, começará a fase de aquecimento. No display serão exibidas as temperaturas reais. A ativação da resistência será indicada por um ponto na parte inferior direita de cada valor correspondente.



Nessa condição, a máquina já estará disponível para a lavagem.

Quando a temperatura for atingida, o ponto associado deixará de ser exibido.



### 2.2.b Início das operações de lavagem

A dosagem de detergente e abrillantador é gerida tanto na fase de carregamento quanto na fase de restauração por duas bombas peristálticas. As bombas são calibradas durante a instalação por um técnico qualificado. A cada ciclo de lavagem, as bombas restauram os valores de detergente e abrillantador definidos pelo fabricante. Introduza na máquina o cesto com os itens a serem lavados, dos quais os resíduos sólidos já terão sido removidos previamente.

### 2.2.c Seleção do ciclo

A duração da fase de lavagem pode ser escolhida entre dois tempos de ciclo, pressionando repetidamente o botão de seleção de ciclo.



## 2.2.d Início do ciclo de lavagem



Para iniciar o ciclo de lavagem, pressione o botão START.

No display será exibido a contagem regressiva do ciclo, em segundos. Outras mensagens de alarme serão exibidas à direita.



Durante um ciclo completo, as seguintes fases serão executadas:

- ° LAVAGEM
- ° PAUSA
- ° ENXÁGUE (DRENAGEM)

## 2.2.e Função THERMOSTOP

A execução da máquina garante sempre o enxágue à temperatura ideal para fins de higiene.

Se, ao final da fase de lavagem, a temperatura do enxágue não estiver ADEQUADA, a contagem regressiva no display será interrompida e começará a piscar, a temperatura do boiler será exibida à direita, junto com um ponto. A fase de lavagem continuará pelo tempo necessário até atingir a TEMPERATURA MÍNIMA GARANTIDA DE ENXÁGUE.



Quando a temperatura configurada for atingida, a contagem regressiva será retomada até o término do ciclo.

O prolongamento do ciclo de lavagem pode atingir um tempo máximo de 8 minutos. Após esse tempo, o ciclo será concluído e o alarme "H1" aparecerá à direita no display.



POR

## 2.2.f Interrupção do ciclo

É possível interromper momentaneamente o ciclo de lavagem de três maneiras:

1. Com a abertura da porta.

No display será exibida a mensagem "F1".

Nesse caso, ao fechar a porta, o ciclo será retomado de onde parou.



Retirar a cesta e agitá-la ligeiramente para que as últimas gotas caiam sobre os itens lavados. Deixe os itens secarem e retire-os da cesta com as mãos limpas. Guarde tudo em superfícies higiénicas e estáveis.

2. Pressionando o botão START por 3 segundos, o ciclo será interrompido momentaneamente. Ao pressionar novamente o botão START, o ciclo será retomado de onde parou.  
Obs.: A máquina não exibirá nenhuma mensagem de ciclo incompleto.
3. Desligar a máquina mantendo pressionado o botão ON/OFF por 3 segundos. Isso interrompe definitivamente qualquer ciclo ativo e a máquina será desligada. Ao ligar novamente, o display exibirá o último ciclo selecionado e indicará o código de erro "A1", que desaparecerá com o início de um novo ciclo.



## 2.2.g Drenagem da água da cuba

É possível drenar a água da cuba a qualquer momento durante o dia, dependendo da sujeira acumulada.

### 2.2.g.1 Drenagem da água da cuba sem bomba de drenagem

Para realizar essa operação, siga os seguintes passos:

- DESLIGUE a lavadora de louças pressionando o botão ON/OFF por 3 segundos.
- O display exibirá "OFF".
- Retire o filtro da cuba (15).
- Retire a válvula de transbordamento (14) e deixe a água da cuba escorrer completamente.
- Recoloque o filtro (15) e a válvula de transbordamento (14) em seus respectivos locais

### 2.2.g.2 Drenagem da água da cuba para máquinas equipadas com bomba de drenagem

É possível esvaziar a cuba iniciando o ciclo de drenagem manual, durante o qual somente a bomba de drenagem ficará ativa. Essa função pode ser executada com a porta aberta



#### IMPORTANTE

**A execução do ciclo deve começar com a lavadora de louças LIGADA, CUBA CHEIA, PORTA ABERTA.**



Abra a porta, solte a válvula de transbordamento, não retire os filtros da cuba e mantenha pressionado o botão START por 5 segundos.

Iniciará o CICLO DE DRENAGEM pelo tempo determinado.

Com o ciclo iniciado, será exibido C2 piscando no display à direita.



No final do ciclo, a máquina se desliga automaticamente e no display será exibido OFF.



Ao pressionar o botão START por 3 segundos durante o ciclo de DRENAGEM em andamento, o ciclo é imediatamente interrompido, a lavadora de louças se desliga e no display será exibido OFF



#### ATENÇÃO

Se, ao final do ciclo, a cuba não for drenada, o alarme A10 aparecerá no display e a máquina se desligará automaticamente.



POR

## 2.2.h REGENERAÇÃO

Ao atingir os ciclos configurados, será exibido no display o código A9. Essa indicação significa que é necessário realizar a operação de regeneração.



### **IMPORTANTE**

**A execução do ciclo deve começar com a lavadora de louças LIGADA, CUBA CHEIA e PORTA FECHADA.**

#### 2.2.h.1 ENCHIMENTO DO TANQUE DE SAL

Primeiramente, certifique-se de que o sal esteja presente no recipiente adequado e, caso esteja em falta, siga os passos abaixo:

1. Desenrosque a tampa do tanque, encha o tanque com água (NA PRIMEIRA INSTALAÇÃO) e, em seguida, adicione **SOMENTE SAL GROSSO DE COZINHA**.
2. Rosqueie a tampa firmemente para garantir o fechamento correto.

#### 2.2.h.2 INÍCIO DA REGENERAÇÃO DAS RESINAS



Pressione o botão de regeneração, no display à direita será exibido C3.



Para iniciar o ciclo, pressione o botão START. A sinalização C3 começará a piscar.

Abra a porta, solte a válvula de transbordamento e feche a porta.

Neste ponto, a máquina executará automaticamente todas as operações necessárias.

Após pressionar o botão START, se a porta não for fechada dentro de 120 segundos, o ciclo de regeneração será cancelado e a máquina se desligará.

No caso de máquinas equipadas com bomba de drenagem, se durante o ciclo, ao final da fase de drenagem, a cuba não for esvaziada, será exibido o alarme A10.

Para interromper o ciclo, consulte o parágrafo 2.2.f.

Em caso de interrupção do ciclo extra, a máquina se desligará automaticamente.

Ao final do ciclo, a máquina se desligará automaticamente.

Agora, a máquina está pronta para um novo uso.

#### 2.2.i Desligamento da máquina



Para desligar a máquina, pressione o botão ON/OFF por 3 segundos, aguardando até que OFF seja exibido no display.

### **IMPORTANTE**

**Certifique-se de ter desligado o interruptor geral antes da máquina e feche as torneiras de alimentação de água**

#### 2.2.i.1 Desligamento e limpeza no final do dia

No final do dia, recomenda-se proceder da seguinte forma:

- Para desligar a máquina, pressione o botão ON/OFF por 3 segundos, aguardando até que OFF seja exibido no display.
- Com a cuba vazia, retire os filtros e limpe-os cuidadosamente de possíveis resíduos.
- Verifique e, se necessário, limpe as hélices e os bicos de enxágue, removendo-os da coluna correspondente.
- Coloque a válvula de transbordamento e os filtros de volta em seus respectivos lugares.
- Limpe a parte externa da máquina com uma esponja úmida; não use jatos de água, pois além de ser perigoso, pode danificar as partes elétricas. Evite detergentes abrasivos.
- Desative o equipamento desligando a tensão através do interruptor de parede e feche a torneira de alimentação de água.

**POR**

## 2.2.l Avisos durante o funcionamento

1. Verifique se a temperatura de lavagem se mantém entre 55-60°C.
2. Evite imergir as mãos nuas na água com detergente; caso isso aconteça, enxágue imediatamente e abundantemente com água corrente.
3. Utilize apenas detergentes antiespumantes específicos para máquinas industriais.
4. Facas e outros utensílios pontiagudos devem ser colocados na cesta com as pontas voltadas para baixo ou na posição horizontal, de modo a não causar lesões.
5. Quando a máquina estiver em funcionamento, não abra a porta muito rapidamente.
6. Desative o equipamento em caso de falha ou mau funcionamento. Para reparos, entre em contato com um centro de assistência técnica autorizado pelo fabricante, solicitando o uso de peças de reposição originais.
7. Em nenhum caso, altere as configurações originais da máquina sem antes consultar o centro de assistência técnica autorizado pelo fabricante.
8. Troque a água da cuba de lavagem várias vezes ao longo do dia, dependendo dos ciclos realizados.

Para reparos, entre em contato com um centro de assistência técnica autorizado pelo fabricante, solicitando o uso de peças de reposição originais.

**O não cumprimento do acima descrito pode comprometer a segurança da máquina de lavar louça.**

## 2.2.m Dicas para obter um resultado de lavagem otimizado (Fig. 9)

Um eventual resultado insatisfatório na lavagem é visível quando ficam resíduos de sujeira nas louças ou objetos; eventuais manchas podem ser causadas por um enxágue insuficiente.

Neste caso, verifique se os bicos de enxágue (18) estão limpos e se há pressão na rede hidráulica.

Se houver sujeira, verifique o seguinte:

- O filtro da cuba (15) está limpo.
- Os filtros de sucção das bombas estão limpos.
- A temperatura da água de lavagem está em torno de 55-60°C.
- A posição dos objetos na cesta está correta.
- Os bicos de lavagem/enxágue estão limpos.
- As hélices (16) giram livremente.
- A cesta é adequada para os itens a serem lavados.
- Verifique a concentração de detergente e brilhante.



### **IMPORTANTE**

**O não cumprimento do acima descrito pode comprometer a segurança da máquina de lavar louça.**

POR

## 2.3 LIMPEZA (Fig. 9)

### 2.3.a Generalidade

A escrupulosa observância das normas de manutenção contidas nesta secção garantem uma boa conservação e o satisfatório funcionamento da máquina e diminui a necessidade de efectuar reparações.



Em caso de irregularidade ou de falta de funcionamento de qualquer componente da máquina CONTROLAR SOBRETUDO que quando usada sejam observadas as instruções fornecidas nos parágrafos precedentes. As intervenções devem ser seguidas tempestivamente ao primeiro sinal de anormalidade, a fim de evitar que piorem os inconvenientes e maiores danos às partes.



**Proibição para usar jatos de água para a limpeza da máquina.**



**Operações diárias a serem realizadas ao final do trabalho, com a máquina DESLIGADA (OFF), o interruptor geral desligado, as torneiras de abastecimento de água fechadas e a cuba de lavagem vazia.**

#### 2.3.a.1 Limpeza dos filtros

1. Limpar cuidadosamente o interior da máquina;
2. Com a cuba vazia, retire os filtros (15/16) e limpe-os cuidadosamente;
3. Verificar e, se necessário, limpar as hélices e os bicos de lavagem e enxágue, retirando-os da coluna respectiva. Lavar cuidadosamente a cuba com jato de água;
4. Colocar o troppopieno (14) e os filtros de volta em suas respectivas posições

### 2.3. MANUTENÇÃO PREVENTIVA (Fig. 8)

Operações de manutenção preventiva com a máquina DESLIGADA (OFF), o interruptor geral desligado, as torneiras de abastecimento de água fechadas e a cuba de lavagem vazia.

#### 2.4.a Controle e limpeza dos hélices e bicos (Fig. 8).

Verifique periodicamente se os hélices estão girando livremente e se os respectivos bicos não estão obstruídos.

Limpeza do grupo inferior/superior:

1. Desencaixe o hélice (16) pressionando a tecla central (17) e levante o hélice (16).
2. Remova os bicos de enxágue (18) e as tampas laterais (19) com uma leve pressão.  
Se houver bicos obstruídos, desmonte-os desrosqueando.  
Limpe os bicos com cuidado para não deformar a forma do bico.
3. Remonte as tampas laterais (19) e os bicos (18) exatamente nas posições originais.
4. Recoloque o hélice de lavagem/enxágue.

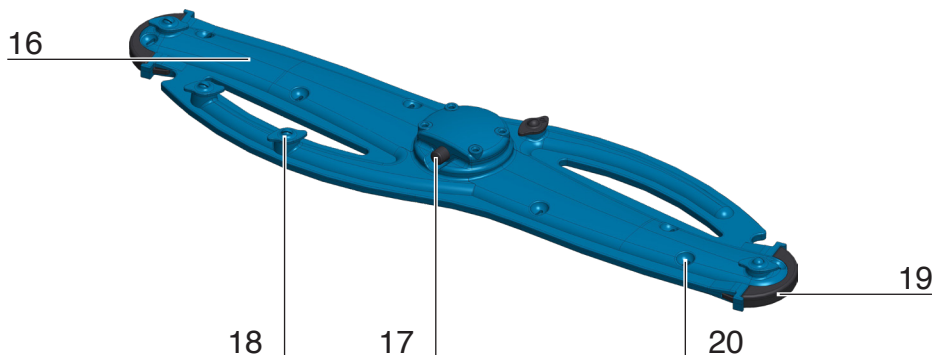

Controlar e limpar com frequência as hélices, extraíndo as mesmos das colunas e removendo os detritos e incrustações. A frequência de tal operação será sugerida através da quantidade de resíduos ou do não satisfatório resultado da lavagem. Para a limpeza exterior da máquina, não usar produtos corrosivos como hipoclorito de sódio (lixívia) e ácido clorídrico (ácido muriático), palha de aço ou escova de aço.

## 2.5 DESINCRUSTAÇÃO

Em presença de água dura, no interior da máquina e sobre a louça se formam depósitos de calcário, que por razões higiénicas e de funcionamento devem ser removidos através de acção desincrustante.

Procedimento operativo bem como a frequência de tal intervenção vêm normalmente aconselhadas pelo fornecedor de detergentes, o qual dispõe de produtos específicos.

Com a finalidade de não danificar a máquina, não exceder nas dosagens, seguir escrupulosamente as indicações do produtor de detergentes e, terminada a operação, enxaguar abundantemente.

## 2.6 SANIFICAÇÃO

É indispensável realizar pelo menos semanalmente uma limpeza cuidadosa da máquina. Para essa operação, é aconselhável um produto detergente-desinfetante específico.

O uso do produto acima citado oferece essencialmente as seguintes vantagens:

- Garantia de higiene, pois é composto tanto por ativos detergentes quanto por um ativo desinfetante;
- Manutenção da máquina em perfeitas condições higiénicas também durante o período de inatividade.

Ao final da operação, é necessário enxaguar a máquina, fazendo-a funcionar vazia por alguns minutos.

## 2.7 TEMPORARIAMENTE FORA DE SERVIÇO

Em caso de não uso por qualquer semana é aconselhável, antes de fechar, carregar a cuba e fazer qualquer ciclo com a cuba sem louça, com água limpa, e só depois carregar, para evitar a formação de odores e evitar que reste sujeira nas bombas.

Se necessário, repetir tal operação mais vezes até quando, depois da lavagem sem louça, a água esteja bem limpa.

Se o período que estiver parada resultar muito longo é aconselhável passar óleo tipo vaselina nas superfícies em aço inoxidável e descarregar a água do boiler e da electrobomba.



## 2.8 DEMOLIÇÃO E RECICLAGEM

No momento em que se entende proceder a demolição da máquina, ocorre descarregar a água da cuba e do boiler, como indicado nos pontos anteriores e desligar a máquina da rede de alimentação hídrica e eléctrica, para só então proceder a demolição dos componentes seguindo o quanto prescrito das normas vigentes em respeito dos regulamentos nacionais, locais vigentes em matéria de ecologia-ambiente, havendo o cuidado de diferenciar as partes como segue:

- partes metálicas : carroçaria, painéis, filtros;
- partes eléctricas : motores, contactor, microinterruptores, fios;
- partes em plástico : ligações, cestos;
- partes em borrachas: tubos, puxadores.

## 2.9 MANUTENÇÃO PROGRAMADA

É aconselhável sujeitar a máquina à manutenção programada cada 6 meses.

**A empresa construtora declina toda e qualquer responsabilidade por eventuais erros de impressão contidos no presente manual.**

**As instruções, os desenhos, as tabelas e tudo o quanto contido no presente manual são de natureza técnica reservada e, por isto, qualquer informação não pode ser reproduzida, complementada nem mesmo parcialmente e não pode ser comunicada a terceiros sem a autorização escrita pelo produtor, que é a proprietária exclusiva e se reserva os direitos de apresentar, sem pré-aviso todas as modificações que entender necessária.**

## TABELA RESUMITIVA DE ALARMES NO DISPLAY

SEGNALIZAÇÃO	DESCRIÇÃO DO ALARME
<b>A1</b>	FALHA NA CONCLUSÃO DO CICLO
<b>A2</b>	SOBREAQUECIMENTO DA CALDEIRA
<b>A3</b>	SONDA DE TEMPERATURA OU TRANSDUTOR DE PRESSÃO DESCONECTADOS
<b>A4</b>	TIME-OUT DE ENCHIMENTO DA CUBA
<b>A5</b>	TIME-OUT DE AQUECIMENTO DA CALDEIRA DURANTE O CARREGAMENTO INICIAL
<b>A9</b>	AVISO DE REGENERAÇÃO
<b>A10</b>	ALARME DE CUBA CHEIA
<b>H1</b>	TEMPERATURA DA ÁGUA DE ENXÁGUE INSUFICIENTE
<b>H3</b>	TEMPERATURA DA ÁGUA DE LAVAGEM INSUFICIENTE

POR

## TABELA RESUMITIVA DE SEGNALIZAÇÕES NO DISPLAY

SEGNALIZAÇÃO	DESCRIÇÃO DO ALARME
<b>F1</b>	PORTA ABERTA
<b>F2</b>	CARREGAMENTO INICIAL DA CUBA
<b>C2</b>	DRANAGEM
<b>C3</b>	REGENERAÇÃO

## POSSÍVEIS INCONVENIENTES - CAUSE - SOLUÇÕES

ANORMALIDADES	CAUSA	SOLUÇÃO
A máquina não se acende	Interruptor geral desligado	Inserir interruptor
Não carrega água	Torneira da água fechada	Abrir a torneira
	Filtro do tubo de carga sujo	Desligar o tubo de carga e limpar o filtro (4/8 fig.6).
	Jactos d'água de enxaguo entupidos	Desenroscar e limpar os jactos (18 Fig. 9) em água corrente.
	Tubos transbordo inseridos não correctamente	Controlar a correcta inserção do tubo transbordo (14 fig. 9).
	ALARME A4: Sem água	Verifique a presença de água da rede; Desligue a máquina e ligue-a novamente.
	SEGNALIZAÇÃO F1: Porta aberta	Verifique o perfeito fechamento da porta e/ou Prossiga/verifique o nivelamento da máquina
Lavagem insuficiente	Filtro de lavagem sujo.	Limpar o filtro (15 Fig. 9).
	Jactos d'água de lavagem fechados.	Limpar com água corrente os jactos d'água de lavagem.(20 fig. 9).
	Hélices de lavagem fechados.	Desmontar e limpar as hélices (16 fig.9)
	Insuficiência ou falta de produto detergente.	Recolocar o detergente no reservatório e verificar a concentração.
	Condições de lavagem insuficiente	Controlar que a fase de lavagem se desenvolva correctamente.
	ALARME H3: Máquina com temperatura insuficiente.	Esperar que a água da cuba alcance a temper.(50°C).
	ALARME A3: Sonda desconectada ou interrompida	Procurar serviço de Assistência
Enxaguo insuficiente	Jactos d'água de lavagem fechados.	Desenroscar e limpar os jactos d'água (18 Fig. 9) em água corrente.
	Pouca pressão (menos de 200kPa) na rede hídrica.	Esperar a normalização da pressão ou adquirir uma bomba de pressão.
	Temperatura insuficiente.	Procurar serviço de Assistência.
	Má posição dos jactos d'água ou jactos d'água estragados	Controlar que os jactos d'água estejam na posição correcta e proceder na substituição dos danificados.
	ALARME H1: Temperatura de enxágue insuficiente	Aguarde que a temperatura da caldeira atinja a velocidade máxima. Procurar serviço de Assistência.
	ALARME A3: Sonda desconectada ou interrompida	Procurar serviço de Assistência.
	ALARME A5: Sem aquecimento da caldeira	Verifique a limpeza dos tubos de drenagem.

POR

# **INSTRUÇÕES DE INSTALAÇÃO E MANUTENÇÃO**

As instruções seguintes são dirigidas a pessoal qualificado, o único autorizado a efetuar inspeções e eventuais reparações.

A Empresa não assume qualquer responsabilidade em caso de intervenções efetuadas por pessoal não qualificado ou utilização de peças de reposição nãooriginais.

## IMPORTANTE

Qualquer operação de instalação, ligação eléctrica ou hidráulica, programação, manutenção, etc...deveser efectuada por pessoa IDONEA qualificada e autorizada pela casa construtora; manobras efectuadas por pessoa NAO IDONEA podem comprometer a segurança do proprio operador bem como de outras pessoas (quem utiliza, etc...) ou instalação ligada a lava louças.

Declina-se toda e qualquer responsabilidade por acidentes a pessoas ou coisas derivados da falta de observância da normas acima especificadas.

Se a cavidade de alimentação é danificada, deve ser substituída do construtor ou da sua conservação técnica ou entretanto de uma pessoa com a qualificação ao similare, para impedir cada risco.

### 3.1 INSTALAÇÃO (Fig. 6-7)

- Depois de remover a embalagem, verificar a integridade e que estejam presente todas as peças que fazem parte da máquina.
- Posicionar a máquina no local definitivo e nivelá-la ajustando os pés de regulagem (20).
- 

#### 3.1.a Ligação do tubo de descarga (Fig. 6)

- Inserir o tubo de descarga no respectivo poço de descarga predisposto.

## IMPORTANTE

Prever um deságue no chão com sifão e conectá-lo à máquina com o tubo flexível fornecido, certificando-se de que o tubo tenha inclinação em direção ao deságue.

Além disso, certifique-se de que não haja estrangulamentos ao longo do tubo.

Verifique também se o tubo de drenagem na parede resiste a uma temperatura de 70°C.

#### 3.1.b Ligação hídrica (Fig. 6-7)

- Rosqueie a extremidade do tubo de carga (4) na torneira roscada 3/4" G e na válvula solenóide, inserindo o filtro (8 fig. 7) entre elas.



É obrigatório que o tubo de alimentação de água fria seja ligado a uma torneira de parcialização para separar a instalação de alimentação da própria máquina e controlar que não tenha estrangulações.



**Obrigação substituir a embalagem do tubo da carga para a água que fornece, cada vez que isso mesma é desmontado e montado de novo.**



Onde se encontrar presença de areia na rede hídrica de alimentação é necessária a inserção de um filtro entre a rede hídrica e a máquina.

A pressão do exercício não terá que ser inferior às 2 barras avançadas e às 4 barras (kPa 200-400).

Se a pressão é inferior, o aumento está recomendado à instalação de uma pressão da bomba; se a pressão é avançada, a aplicação de um redutor de pressão.

Para obter um bom resultado, é recomendável que a água de entrada tenha uma dureza não superior a 10°F e uma temperatura de 55°C com uma tolerância de 0+10°C.

Para que os hardnesses avançados usem carros com sotner incorporado da água ou softners da água à troca iónica ou à osmose inversa.

**Para respeitar rigorosa normas nacionais ou regionais reforçadas eventuais.**

**Declina-se toda e qualquer responsabilidade por acidentes a pessoas ou coisas derivados da falta de observância da normas acima especificadas.**

### 3.1.c Ligação elétrica (Fig. 6)



- Antes de efetuar a ligação elétrica, certifique-se de que os dados relativos à linha de alimentação correspondem aos indicados na placa de identificação (pos. 9 Fig. 6) e que o interruptor geral de alimentação elétrica, posicionado a montante da máquina, esteja desligado “O” OFF.
- É necessário interpor entre a linha de alimentação e a máquina um interruptor omnipolar de alimentação devidamente dimensionado, com abertura mínima dos contatos igual a 3 mm.
- Conecte o cabo (pos. 9 Fig. 6) de alimentação elétrica ao interruptor geral posicionado a montante da máquina.
- Conecte o dissipador de terra equipotencial ao terminal correspondente.
- O terminal de equipotencialidade fixado ao corpo deve ser conectado a um cabo de equipotencialidade com seção adequada à aplicação.
- O cabo de alimentação elétrica NÃO pode ser substituído pelo usuário, mas SOMENTE pelo serviço de assistência técnica.
- Se o cabo não estiver protegido em tubo, use um cabo flexível sob capa de Policloropreno com características não inferiores ao tipo H07RN-F.
- O cabo deve ser conectado ao seccionador "Q1" e à barra de terra, marcada com uma etiqueta “PE”, passando-o e fixando-o com o pressacabo apropriado (ver Referências no esquema elétrico).
- Verifique o comprimento da linha; caso seja excessivamente longa, ajuste a seção de acordo com o comprimento e a carga.
- Deve haver um sistema eficaz de aterramento, conforme as normas de prevenção vigentes, para a segurança do operador e do equipamento.
- O cabo de alimentação não deve ser colocado em tração ou comprimido durante o funcionamento normal ou a manutenção.
- Se o cabo de alimentação estiver danificado, ele deve ser substituído pelo fabricante ou pelo seu serviço de assistência técnica ou por uma pessoa qualificada com similar competência, para evitar riscos.
- Respeite as polaridades do esquema elétrico.
- Para mais informações, consulte o esquema elétrico anexo.

POR

**Declina-se toda e qualquer responsabilidade por acidentes a pessoas ou coisas decorrentes do não cumprimento das normas acima especificadas.**

### 3.2 BOMBA DOSADORA DE DETERGENTE/BRILHANTINHO PERISTÁLTICA (FIG. 7)

A máquina é equipada com uma bomba automática de dosagem de detergente e brilhante.

A dosagem do detergente e brilhante é gerida tanto na fase de CARREGAMENTO quanto na fase de restauração da água. A quantidade e o tipo de detergente/brilhante são definidos na fase de instalação por um técnico autorizado e são ajustados ao volume de água e à sua dureza. A cada ciclo de enxágue, a máquina restaura os valores de detergente e brilhante previstos pelo fabricante.

Gotas de água paradas no vidro indicarão uma dosagem insuficiente dos produtos, enquanto as marcas ou pontuações indicarão uma dosagem excessiva.



Em caso de contato do detergente com a pele, lavar abundantemente com água corrente ou, mais especificamente, seguir as instruções do tipo de detergente utilizado.



A dosagem pode variar em função da dureza da água, do tipo de detergente e de brilhante utilizado.



No caso de trocar o tipo de produto utilizado (detergente ou brilhante), recomenda-se lavar o sistema de dosagem com água e, em seguida, proceder ao enchimento dos dosadores.

## ALARMES E SINALIZAÇÕES NO DISPLAY: AUTODIAGNÓSTICO

CÓDIGO	ALARME	DESCRIÇÃO DO ALARME
A1	FALHA NA CONCLUSÃO DO CICLO	Esse alarme é exibido quando o ciclo de lavagem foi interrompido pressionando o botão START ou desligando a máquina através do botão de ON/OFF. O alarme é resetado quando o próximo ciclo de lavagem começa.
A2	SOBREAQUECIMENTO ANORMAL (CADEIRA)	Este alarme é exibido quando a temperatura na caldeira supera os 105°C ou quando pelo menos uma das sondas de temperatura (tanque/caldeira) está em curto-circuito. O alarme é resetado quando a temperatura desce abaixo de 102°C ou após a substituição da sonda.
A3	SONDA DE TEMPERATURA OU TRANSDUTOR DE PRESSÃO DESCONECTADOS	Este alarme é exibido quando uma das sondas de temperatura (caldeira e/ou tanque) ou o transdutor de pressão estão desconectados ou interrompidos. O alarme é resetado assim que a conexão correta da sonda for restaurada.
A4	TIME-OUT DE ENCHIMENTO	Este alarme é exibido se o enchimento do tanque não for concluído em 30 minutos. O alarme pode ser resetado desligando e ligando a máquina através do botão ON/OFF.
A5	TEMPO DE ESPERA PARA AQUECIMENTO DA CALDEIRA DURANTE O CARGAMENTO INICIAL	Este alarme é exibido se for detectado um aquecimento inadequado da caldeira dentro de 30 minutos. O alarme pode ser resetado desligando e ligando a máquina através do botão ON/OFF.
A9	AVISO DE REGENERAÇÃO	Este alarme é exibido quando os ciclos definidos são alcançados. O alarme é resetado após a conclusão do ciclo de regeneração das resinas.
A10	ALARME DE CUBA CHEIA	Este alarme é exibido se, após o início das fases de drenagem ou regeneração, o tanque não estiver vazio. O alarme pode ser resetado desligando e ligando a máquina com o botão ON/OFF.
H1	TEMPERATURA DA ÁGUA DE ENXÁGUE INSUFICIENTE	Este alarme é exibido se, durante o ciclo de lavagem, a fase de enxágue ocorre com a temperatura da caldeira pelo menos 15°C abaixo da temperatura definida. O ciclo de lavagem é prolongado até que a temperatura mínima de enxágue seja alcançada (máximo de 8 minutos).
H3	TEMPERATURA DA ÁGUA DE LAVAGEM INSUFICIENTE	Este alarme é exibido se, durante o ciclo, a fase de lavagem ocorre com uma temperatura pelo menos 10°C abaixo da temperatura definida.
F1	AVISO DE PORTA ABERTA	Este aviso é exibido em caso de abertura da porta. O aviso é exibido até que a porta seja fechada.
F2	CARREGAMENTO DA CUBA INICIAL	Este aviso é exibido durante a fase de carregamento inicial.
C2	CICLO DE DRENAGEM	Este aviso é exibido quando a máquina está realizando o ciclo de DRENAGEM.
C3	CICLO DE REGENERAÇÃO	Este aviso é exibido quando a máquina está realizando o ciclo de REGENERAÇÃO.

POR



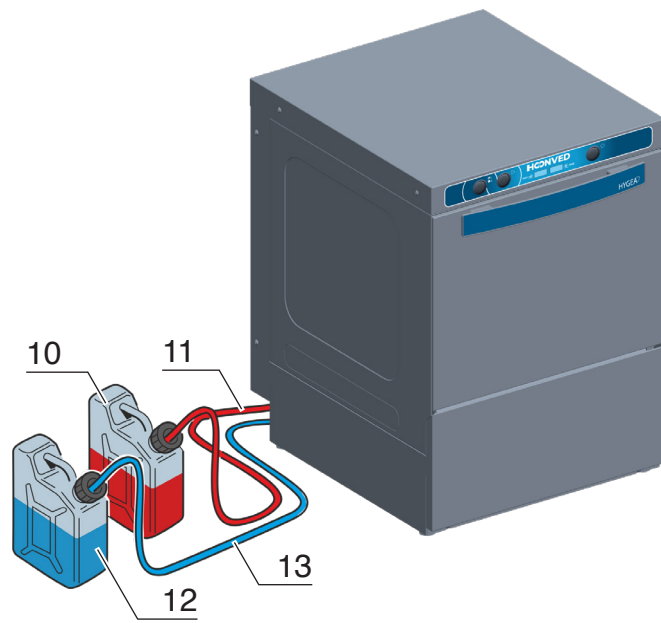

**Fig. 8**

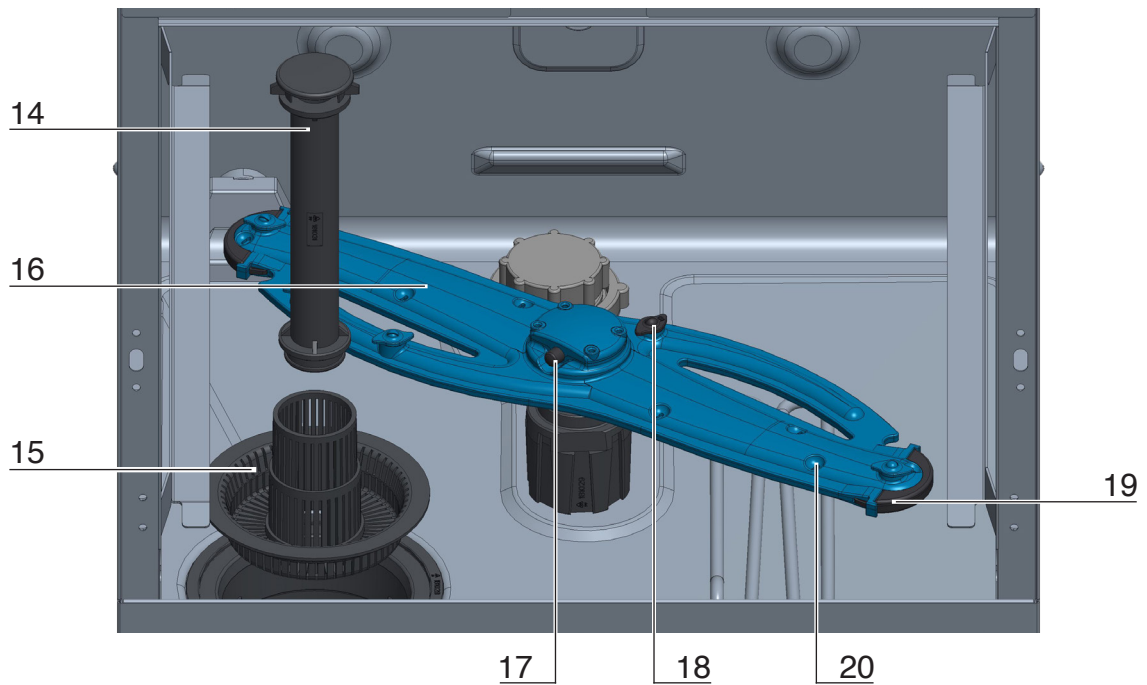

**Fig. 9**



**HOONVED** Ali Group S.r.l. a Socio Unico  
Via Ugo Foscolo, 1 - 21040 Venegono Superiore (VA) - Italy  
P +39 0331 856111 • Fax +39 0331 865223 • P. IVA 10123720962  
[www.hoonved.com](http://www.hoonved.com)



*Certified Quality Management  
System UNI EN ISO 9001:2015*

# HOONVED



901140HNV - 03/2025

The Spirit of Excellence